

## Instruction Manual

取扱説明書

German E-60 Ausf.D  
12.8cm L/55 KwK Late production

## "Säbelzahn Tiger"

Besatzung - 5 Mann

Hauptbewaffnung - 12.8cm L/55 KwK

Sekundärbewaffnung - 1x 7.92-mm-MG 34

Motor - Maybach HL 232 Turbo mit etwa 900PS

Panzerung - 180mm(hull), 200mm(Turret) + 100mm

Höchstgeschwindigkeit - 42 km/h

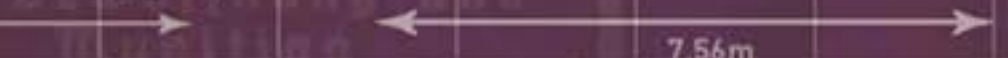
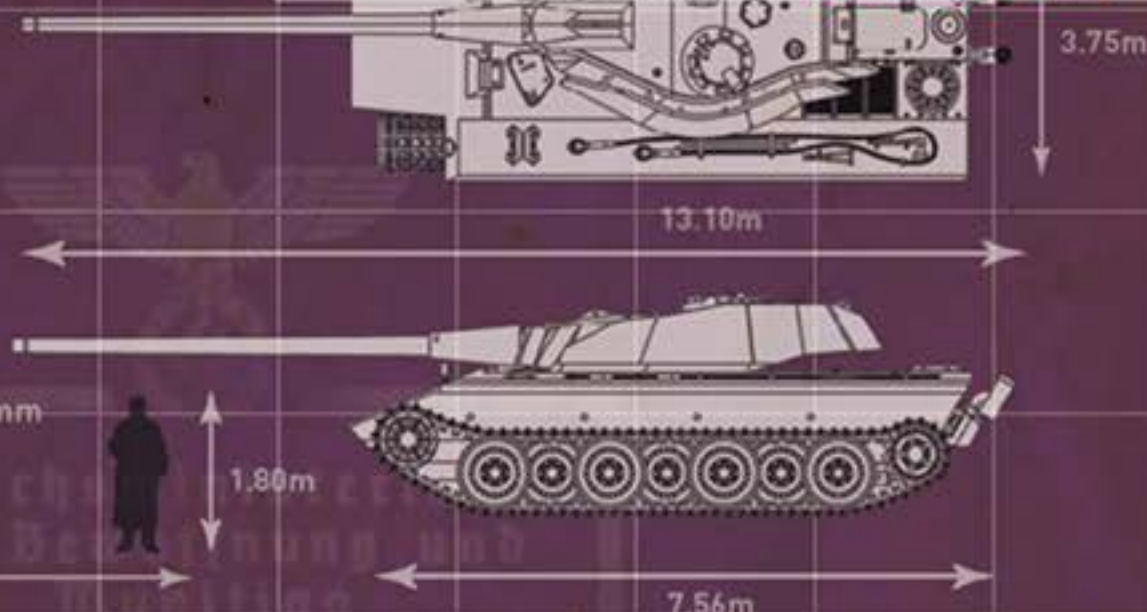

1/35 Scale Fist of War

ドイツ軍中戦車E-60 D型 "ゼーベルティーガー"

German E-60 Ausf. D Late Production

Panzerprojekt

## "Säbelzahn Tiger"

## ドイツ軍中戦車 E-60D 型 "ゼーベルティーガー"

E-60 は、それまで複雑化を極めていた各戦車の開発における各種構成部品を共通化して生産性を高め、また重量ごとに戦車の標準化を行う E 計画のうちの中戦車として設計された。1943 年 10 月には初期設計型の量産体制を確立した E 計画戦車だが、この E-60 は E-10 の車体設計を中型戦車に転用することが決定されたために E シリーズ中では後発となり、実戦配備は 1945 年以降となった。

E-60 は E-75/50 をものごとく徹底的に余剰装備を排除した設計となっており、それは曲線のほとんどない直線平面的な外観にも表れている。そのため製造工程を大幅に削減、量産性が飛躍的に向上したものの、大戦末期ということもあり生産台数は限られ戦況に影響を与えるには不十分であった。

E-60 前期型の基本的な転輪配置は大型転輪 7 枚のタイプと中型転輪 8 枚（両方とも 2 枚重ね）があり、中型転輪のものには駆動ロスを減らすために上部転輪を装備したものも存在した。しかしながらこの転輪に見られるような多様化が製造部品数を増やすという E 計画に矛盾した事態を受け、E-100 重戦車の開発以降は、後期型 E 系戦車に関しては履帯と転輪の部品を全車両において完全共通化とした。ただし、懸架についてはトーションバー式もしくはスプリング式を車両重量またはサイズによって使い分けていた。（フィスト・オブ・ウォー®より）

## German Medium Tank E-60 Ausf.D "Säbelzahn Tiger" Late production

The E-Series, was a World War II tank development by Germany to produce a standardised series of tank designs, which intended to reverse the trend of extremely complex tank designs that had resulted in poor production rates and mechanical unreliability.

The E-60 early production has 2 types of the road wheel layout; 7 suspension arms with larger wheels or 8 suspension arms with middle size wheels and upper road wheels for better traction efficiency. However, these roadwheel layout variations ended up with decreasing parts production efficiency, which ironically contradictory to the concept of the E-series concept, thus in all tanks in late production had the completely identical wheels and track links back again, which are designed for E-100 super heavy tank, which newly developed at the time. (The story of Fist of War®)

## E-60 "Säbelzahn Tiger" Late production

分類	重戦車 Heavy Tank
原開発国	ナチスドイツ Nazi, Germany
運用歴 /Service History	
配備期間	1946 ~ 1947
関連戦争	第二次世界大戦 World War II
生産 /Production History	
設計 /Design	ヘンシェル・ウンド・ゾーン社 (Henschel & Sohn)
設計年 /D.Year	1945 年
製造 /Manufacturer	ヘンシェル・ウンド・ゾーン社 (Henschel & Sohn)
生産期間 /P.Year	1946 ~ 1946 (諸説あり various theories)
総生産数 /N.Built	43
諸元 /Specifications	
重量 /Weight	65.0 t
全長 /Length	7.56m (車体のみ) /13.10m (12.8cm 砲水平時)
全幅 /Width	3.75m
全高 /Height	2.97m
乗員 /Crew	5 名 (戦車長・射撃手・副砲手・通信手・操縦手)
装甲 /Armor	180mm/200mm(100mm) (車体前面 / 砲塔前面 + 増加装甲)
主兵装 /Main Arm	12.8cm L/55 KwK
副兵装 /Sub Arm	7.92mm 機関銃 MG34
エンジン /Engine	「金属 X」製マイバッハ HL232 過給機付 V 型 12 気筒水冷ガソリン 900PS
行動距離 /Operational Range	
整地 /Road	250km
不整地 /Cross	150km
最高速度 /Max Speed	
整地 /Road	50km/h
不整地 /Cross	38km/h

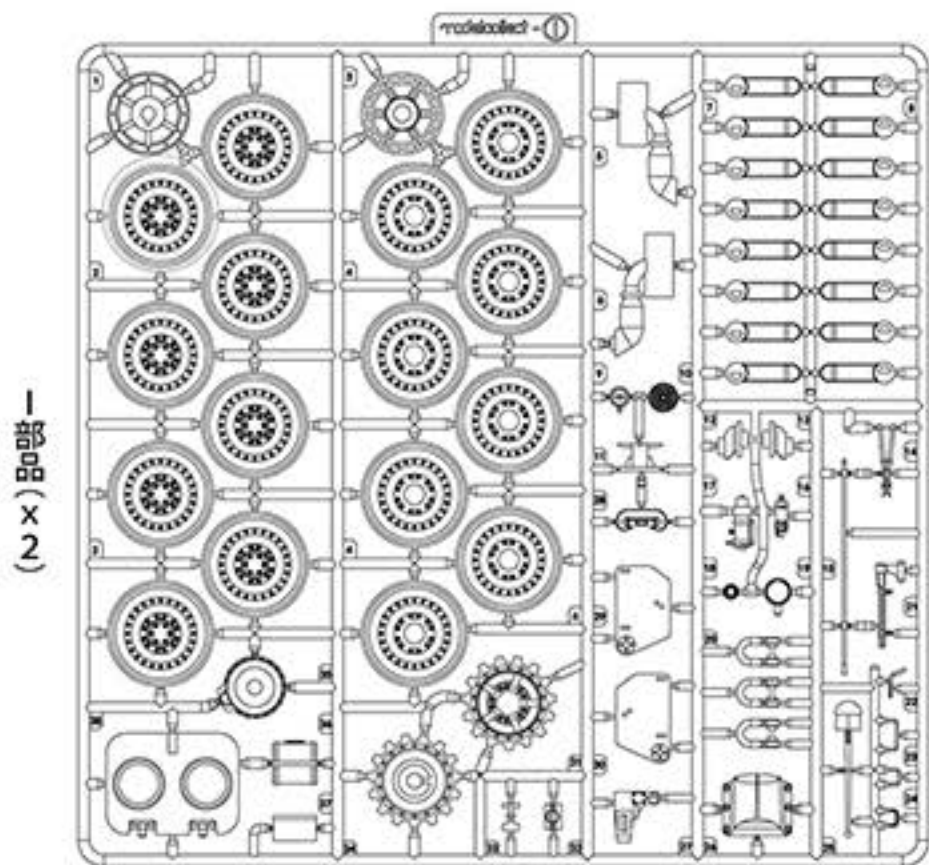

1部品 (x2)

B部品

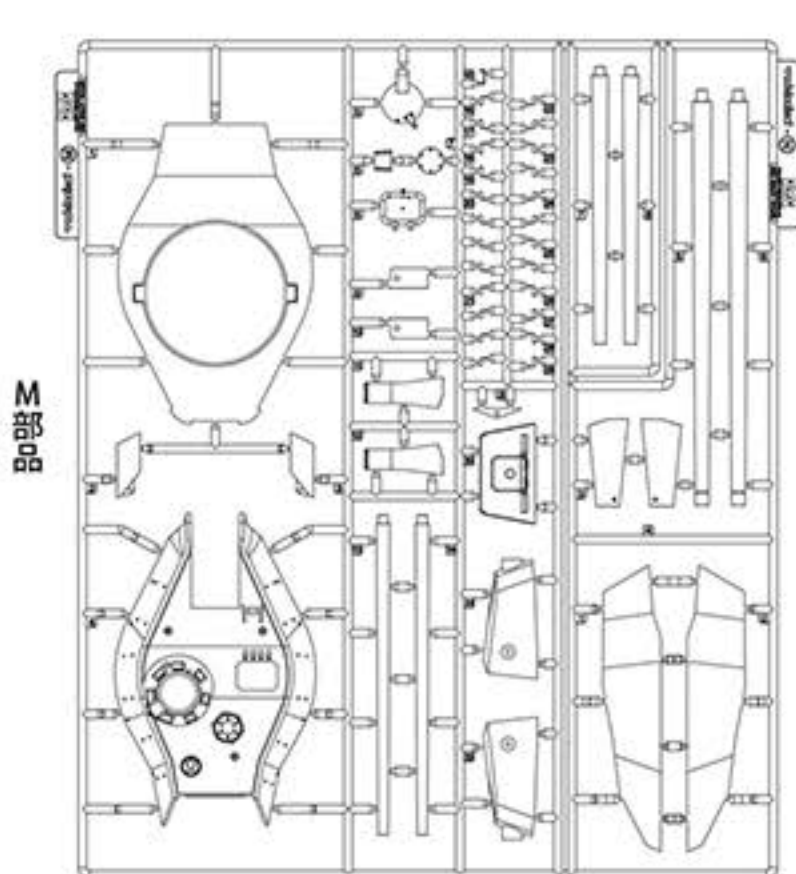
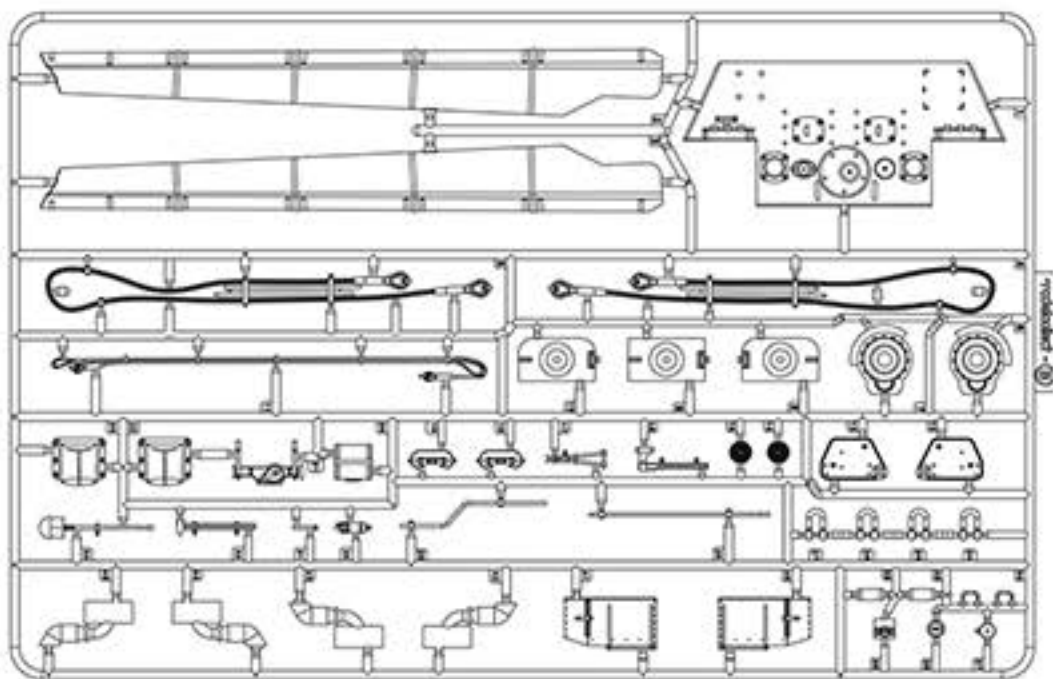

M部品

N部品

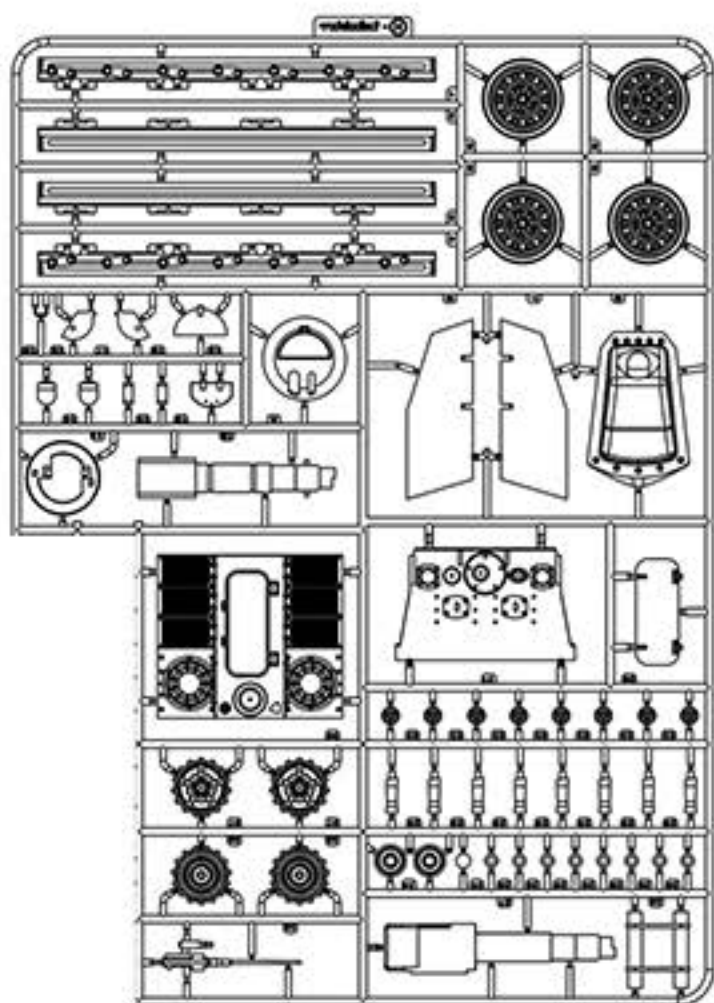

H部品

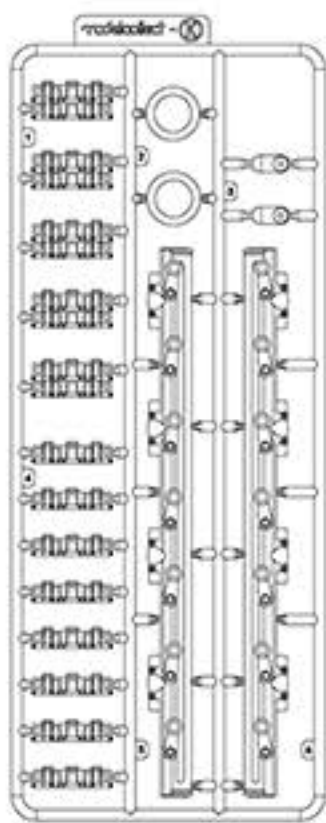

K部品 (x1)

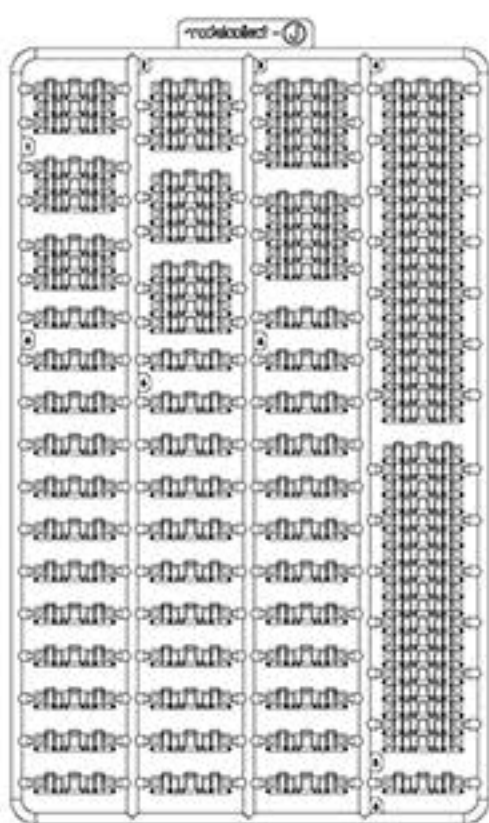

J部品 (x2)

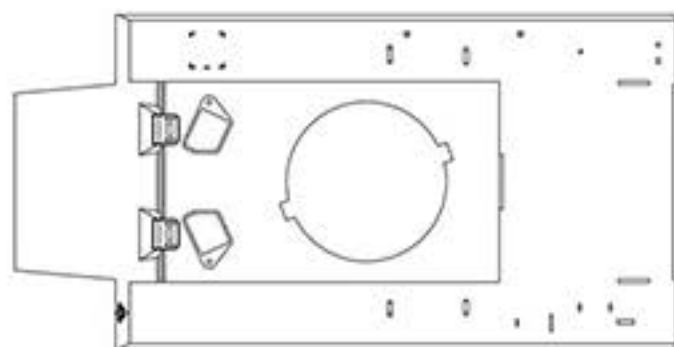

車体上部

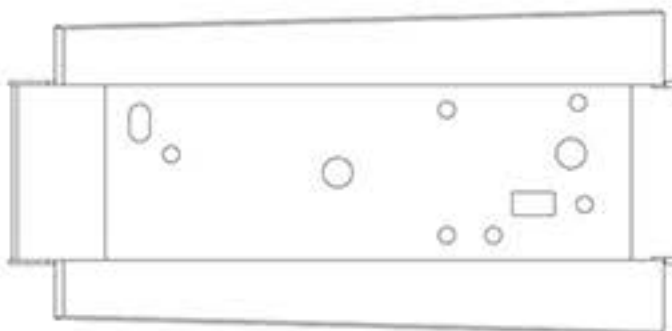

車体下部

デカール  
Decal

※このキットには使用しない部品が含まれています。

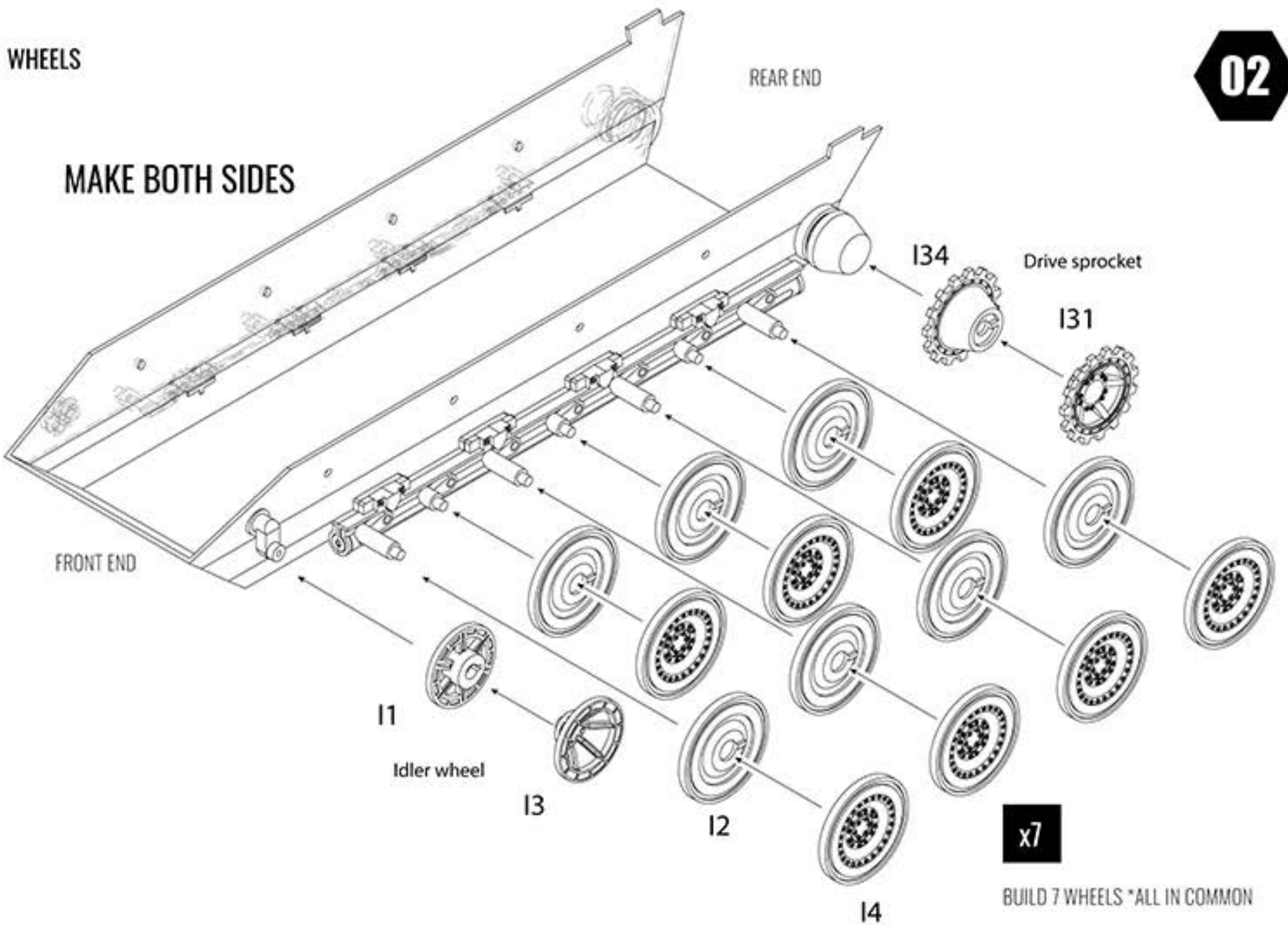
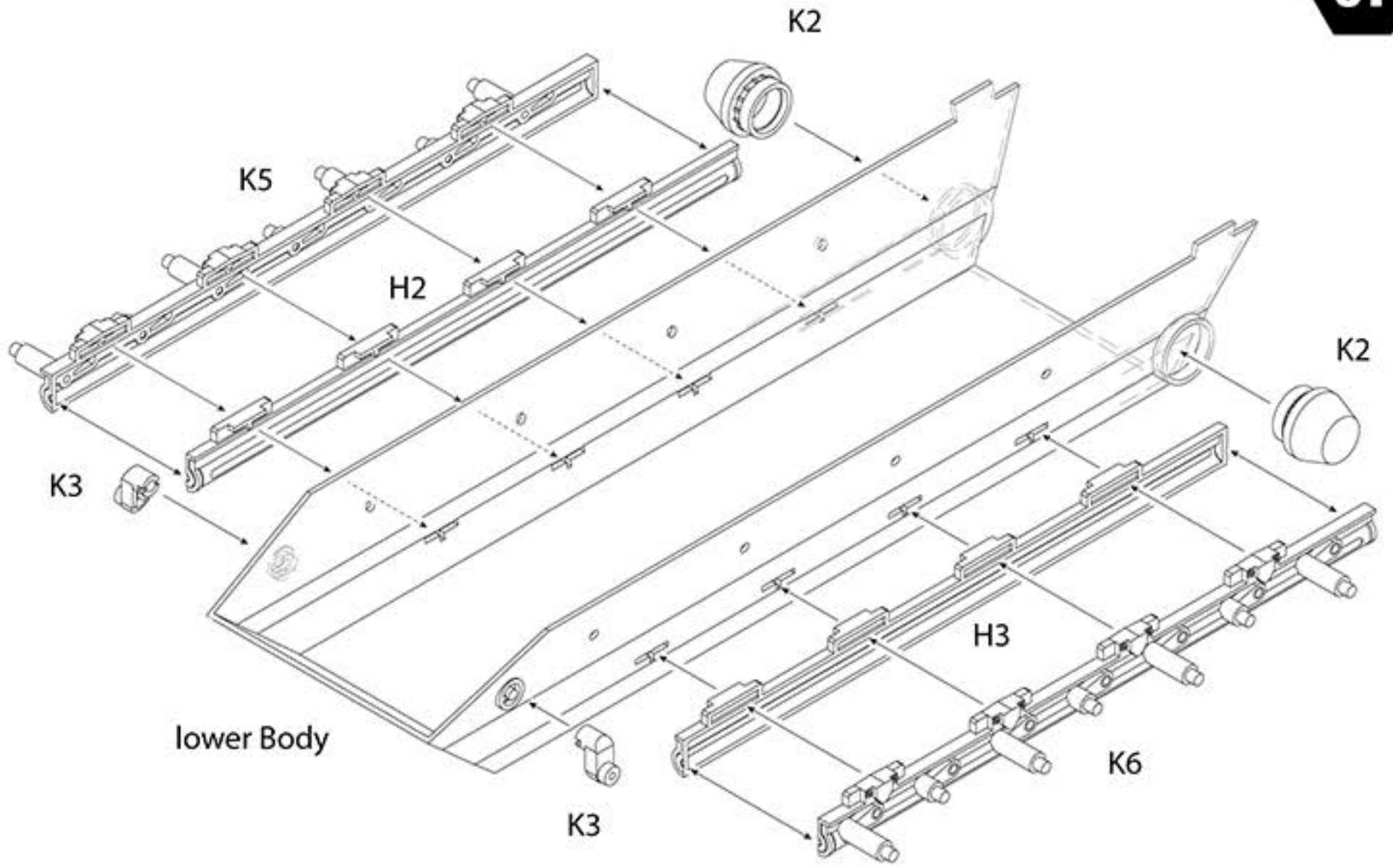

# TRACK ASSEMBLY GUIDE

**03**

x2

MAKE BOTH SIDES. WHEN ATTACHING TRACKS, MAKE SURE KEY TEETH IS UPRIGHT AND PLACE FIRST TRACK ON IT. THEN CONTINUE ATTACHING PARTS IN CLOCKWISE AS DESCRIBED IN THIS DIAGRAMA UNTIL IT IS COMPLETED.

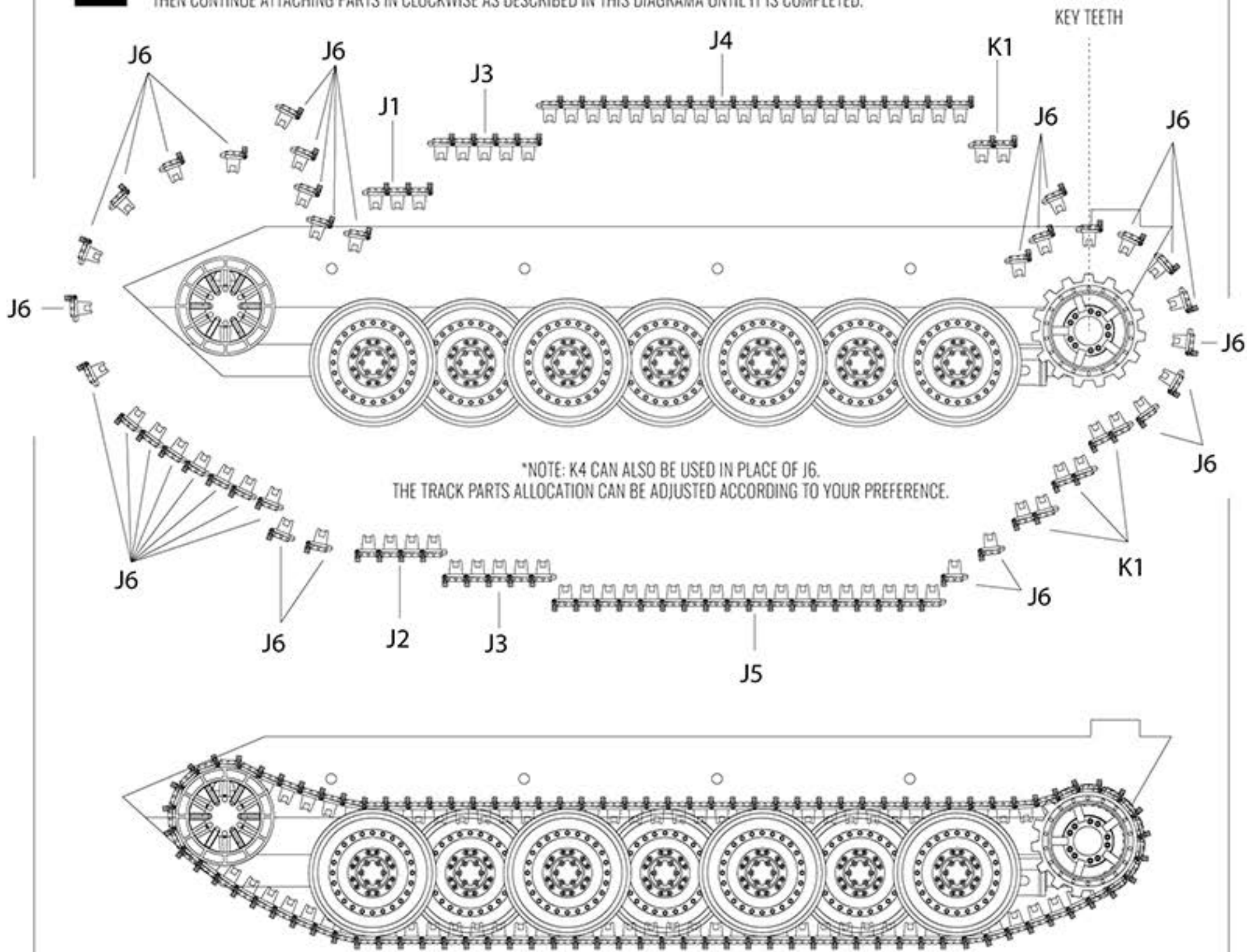

## EXHAUST

**04**

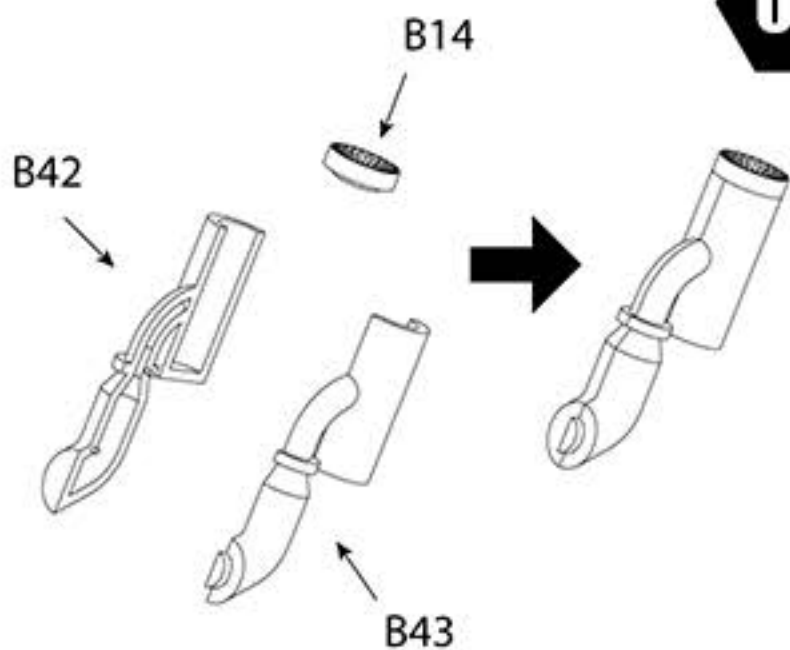

IDENTICAL WITH

**05**

**05**

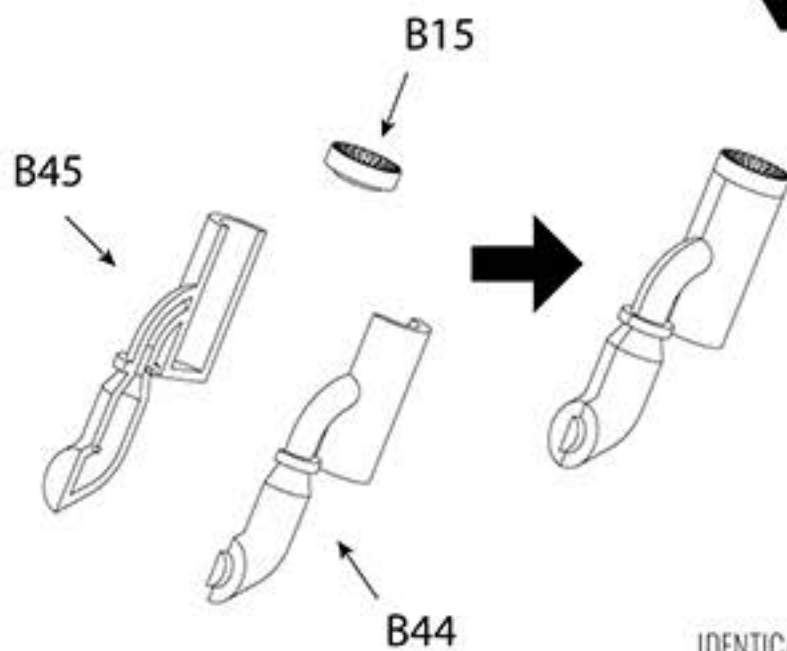

IDENTICAL WITH

**04**

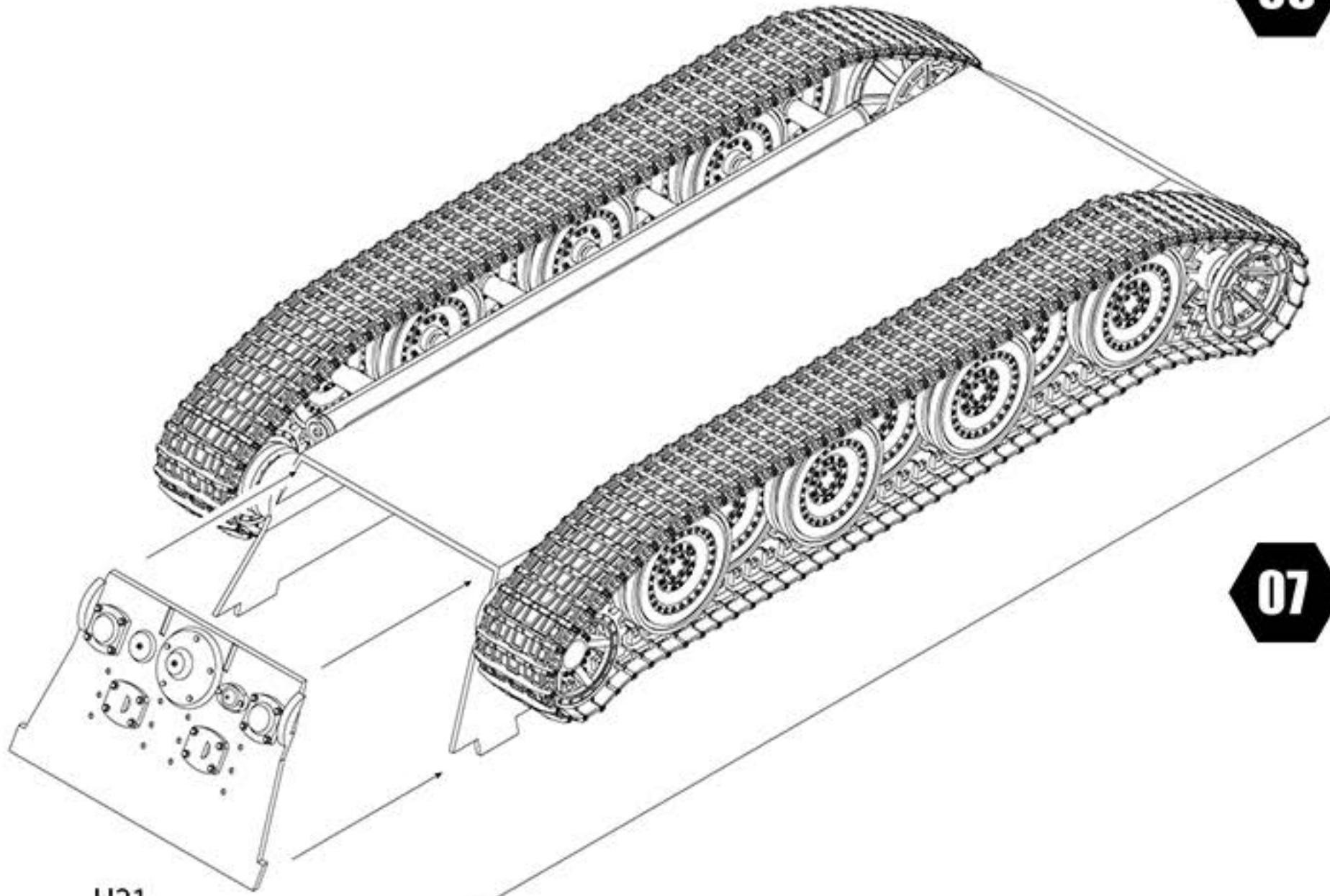

H21

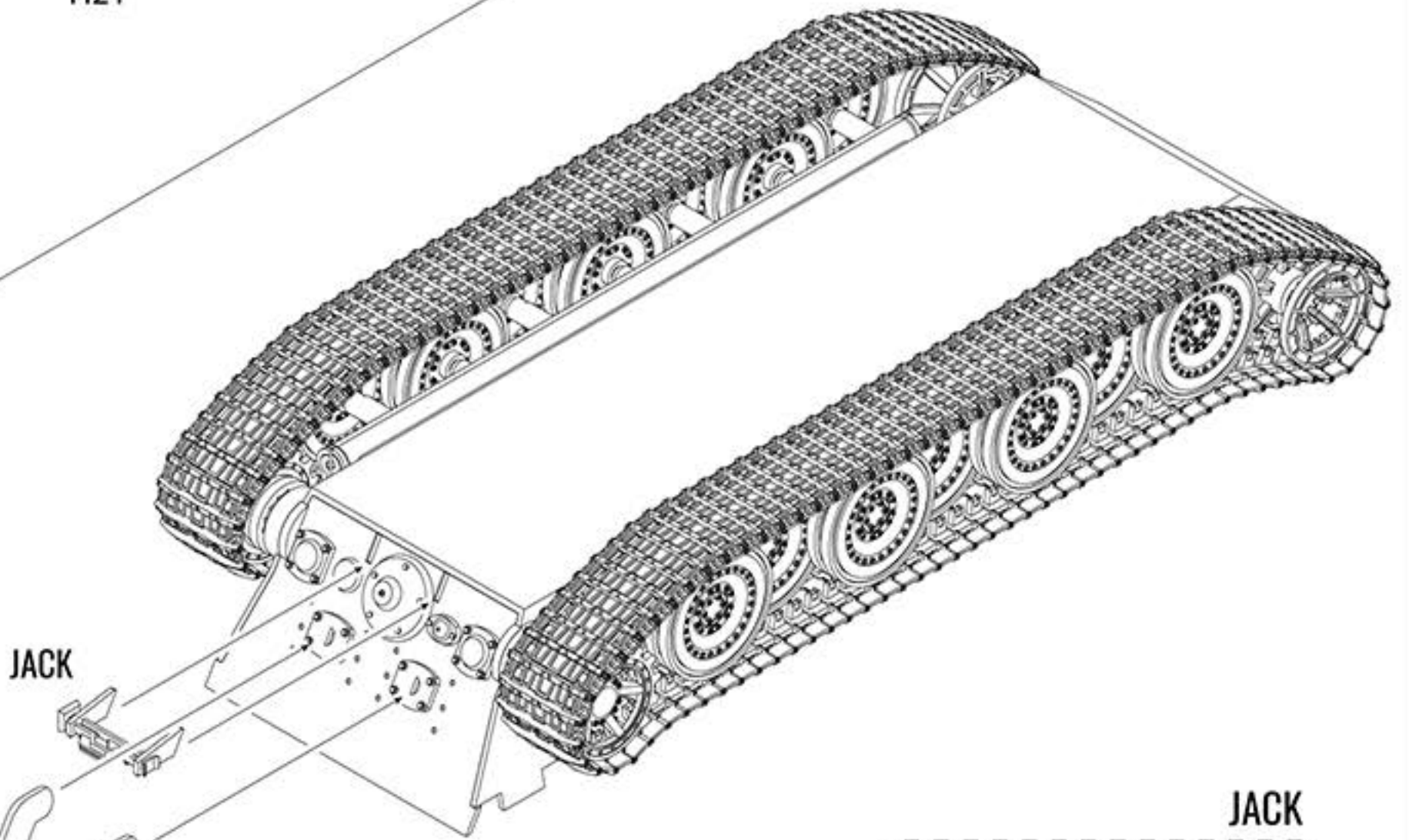

JACK

JACK

04

LEFT & RIGHT  
IDENTICAL

05

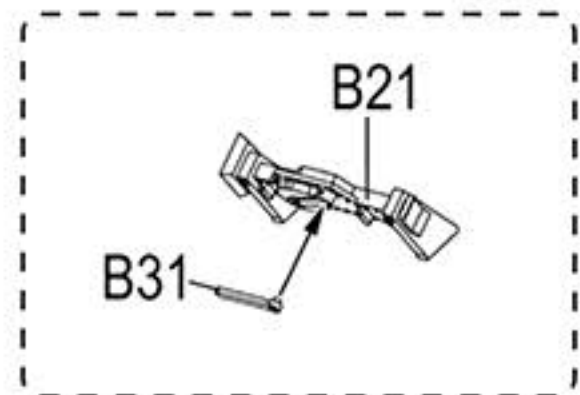

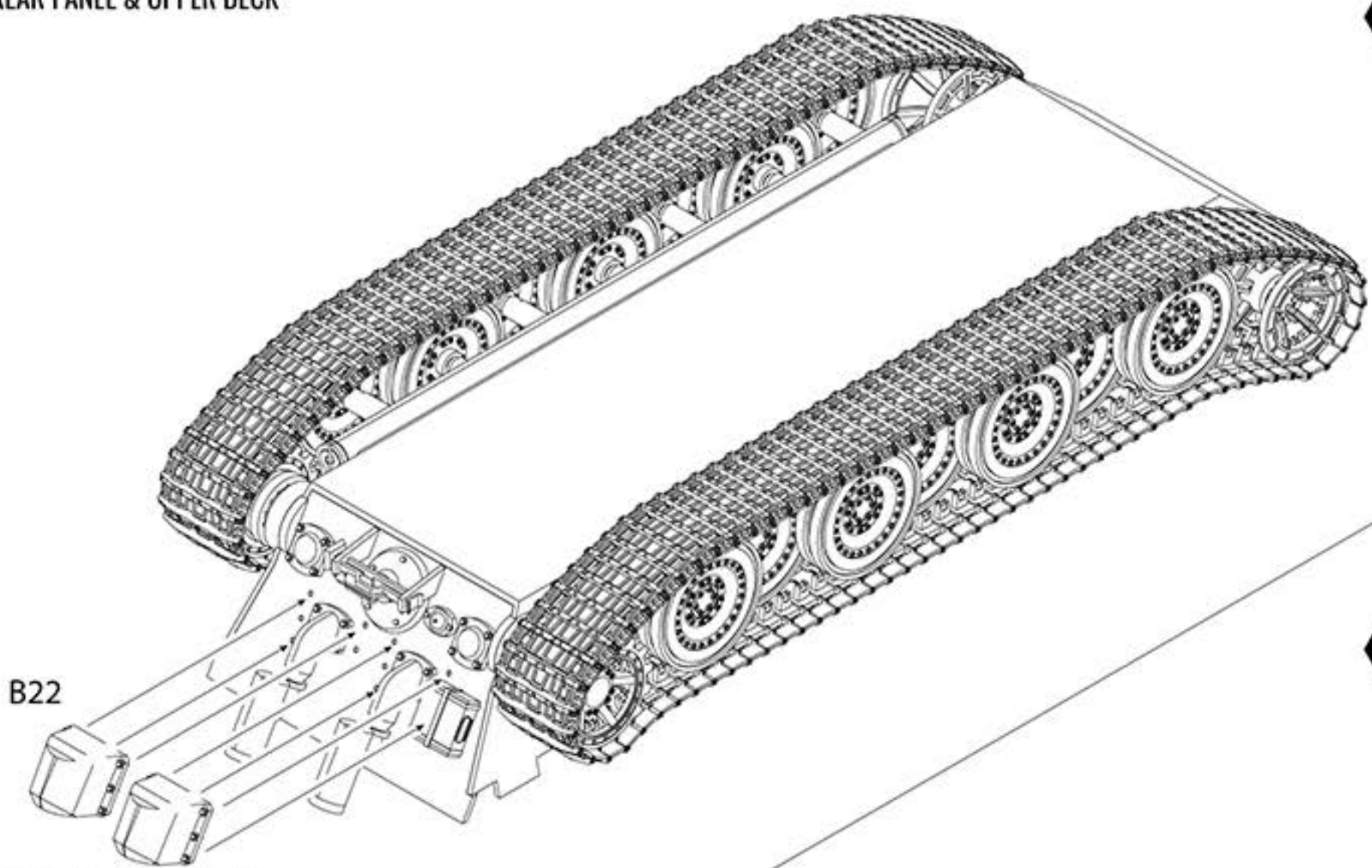

B22

LEFT & RIGHT  
IDENTICAL

B23

UPPER HULL

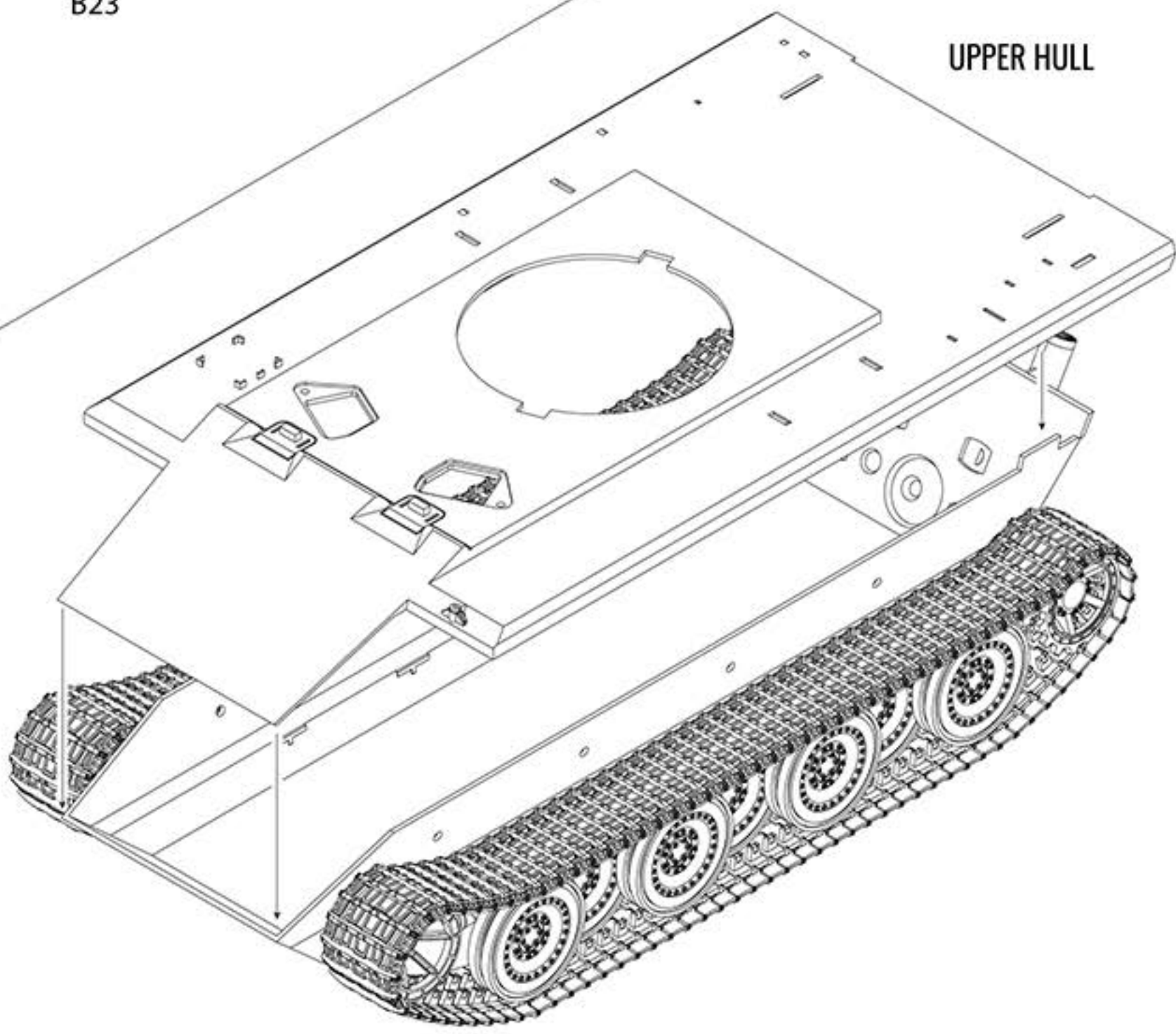

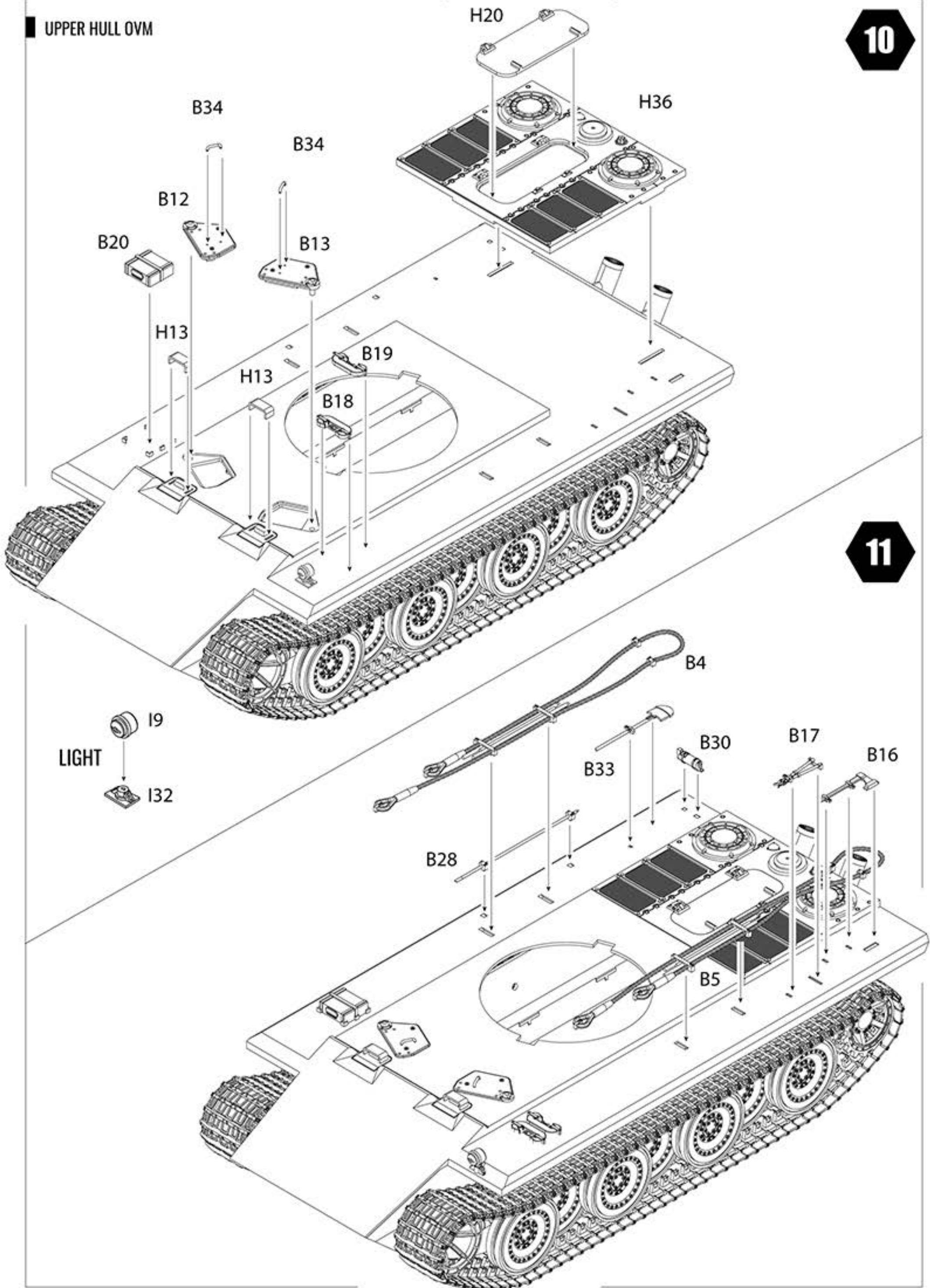

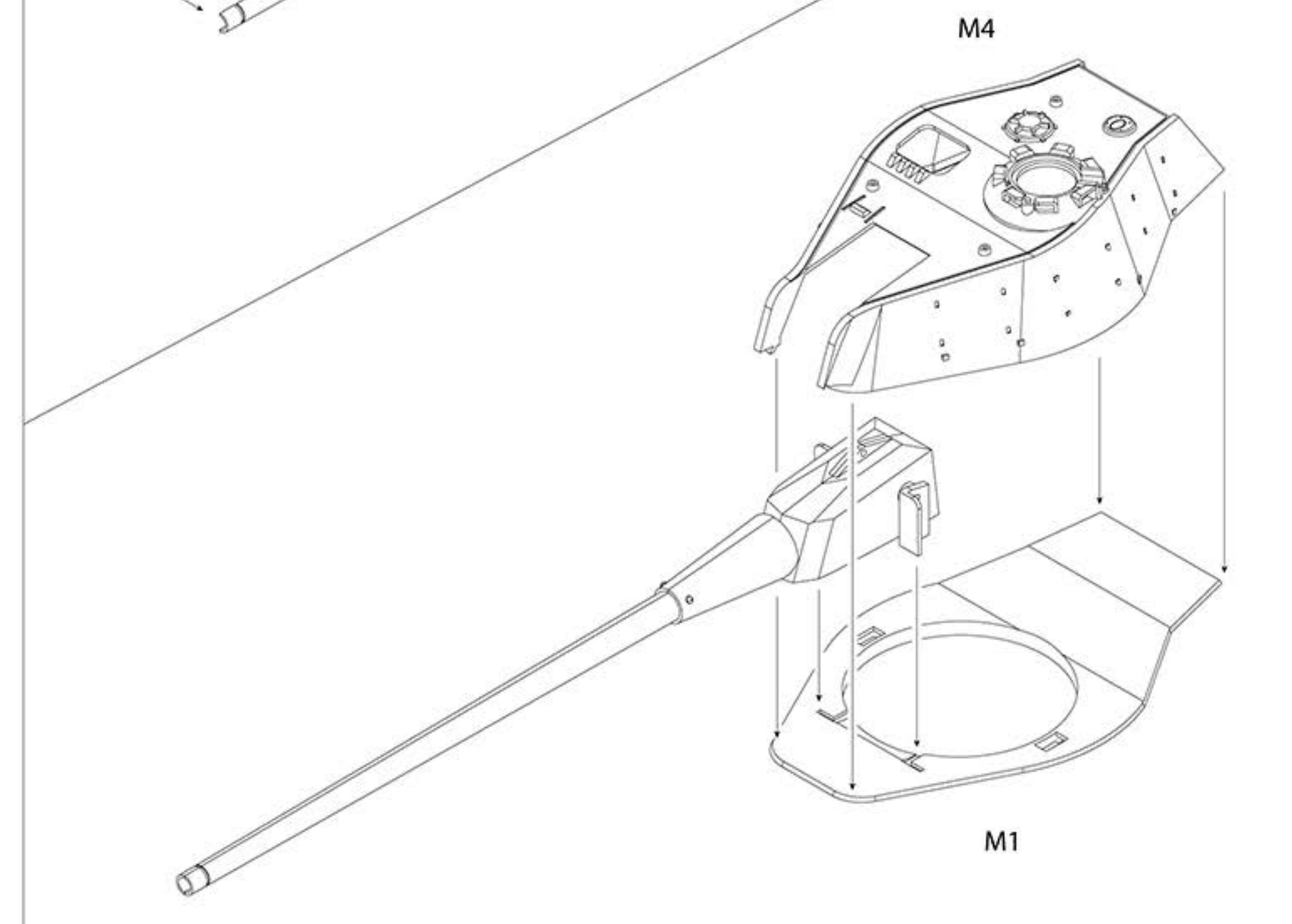
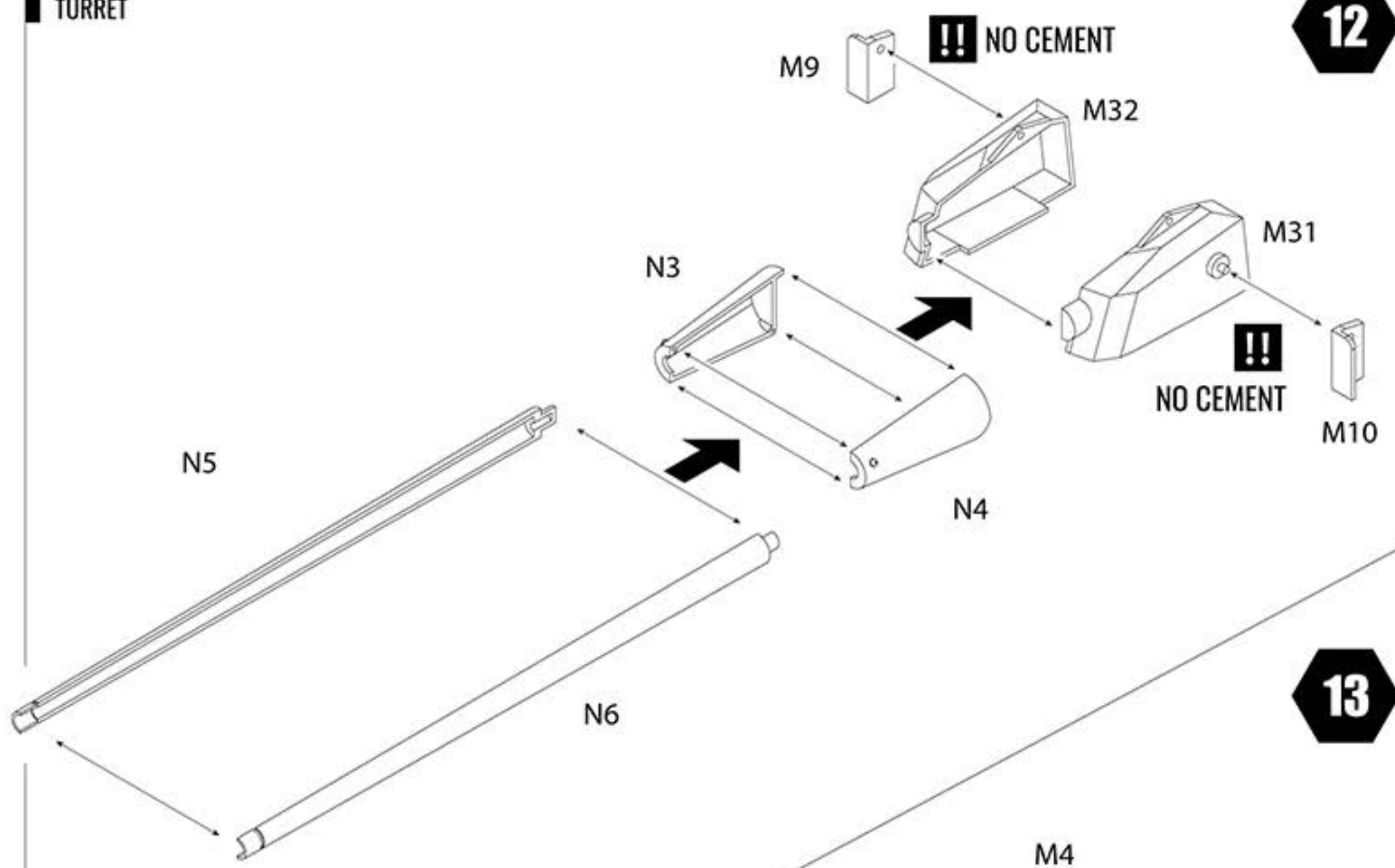



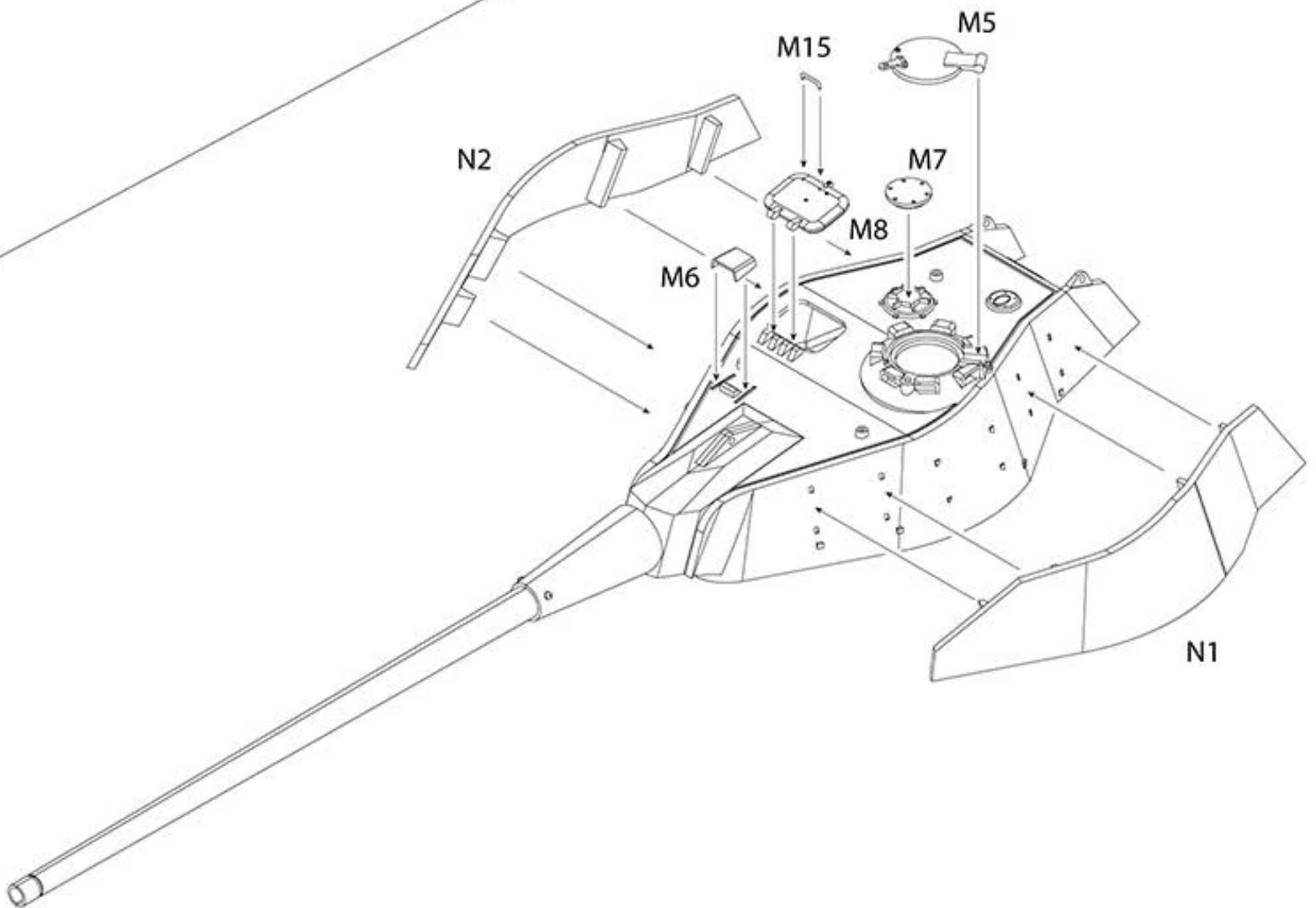
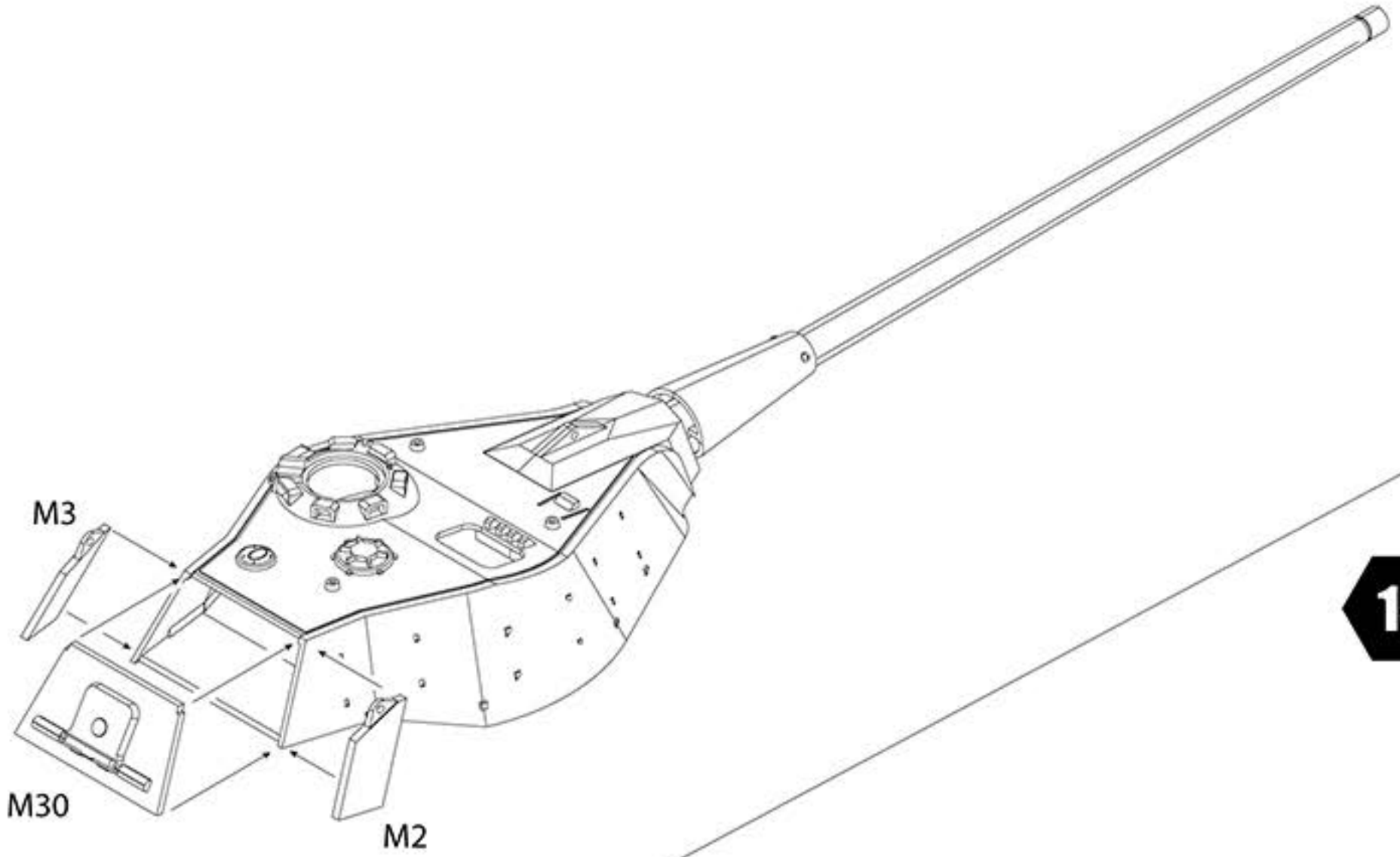

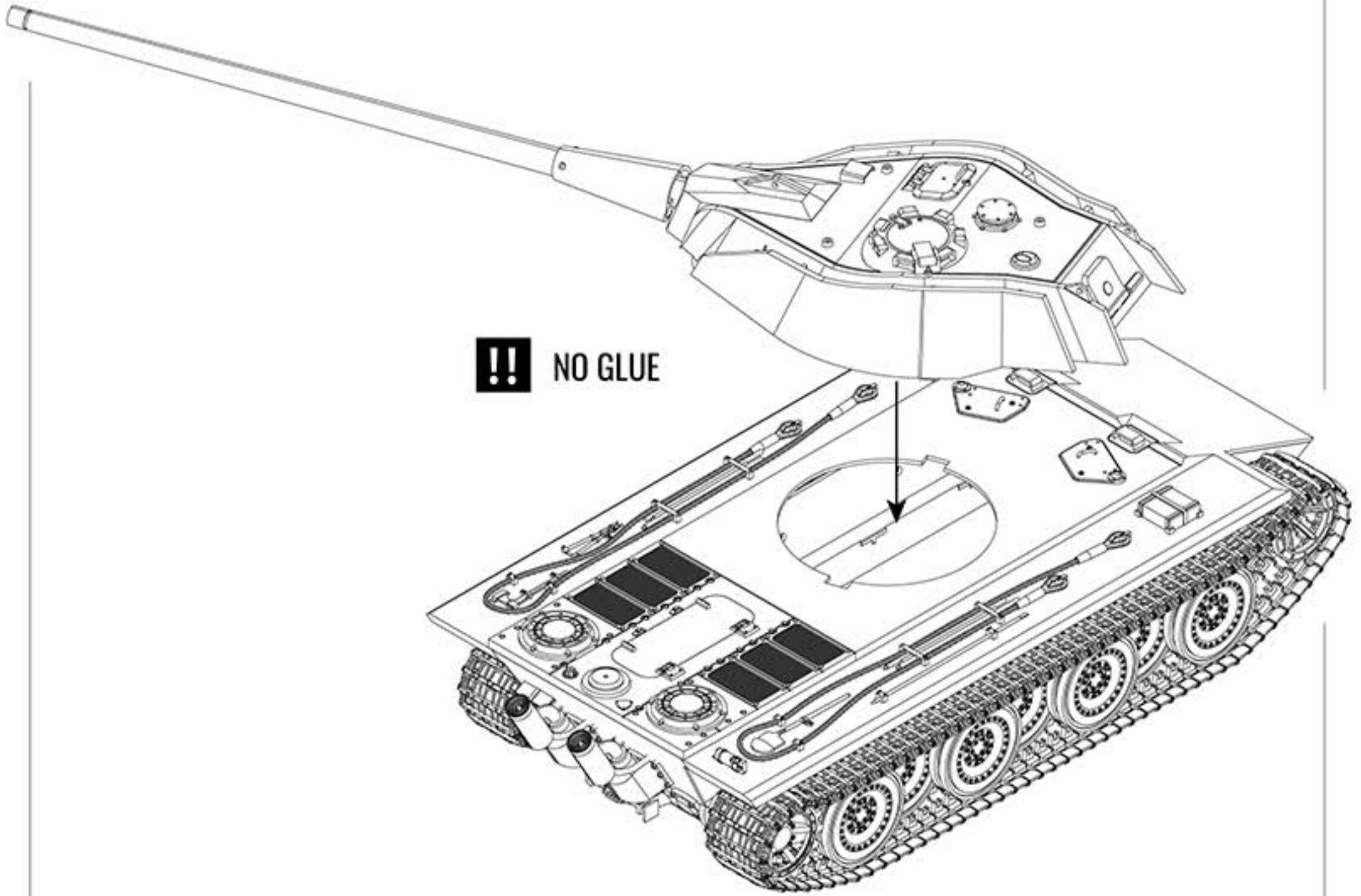

NIGHT VISION DEVICE

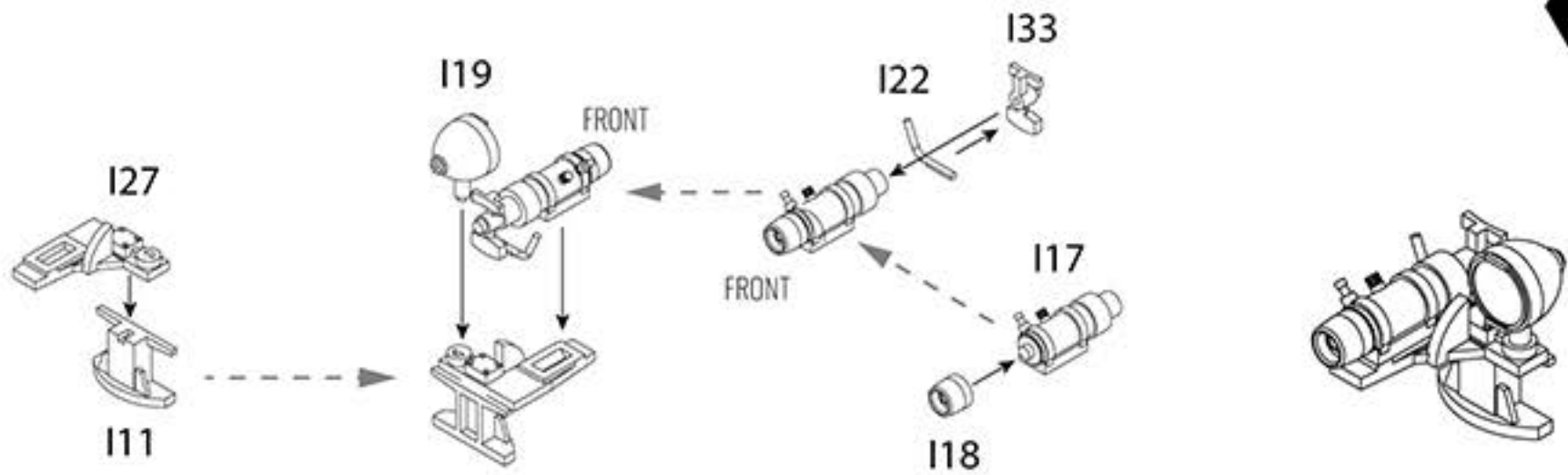

\*2 sets included - Attach it anywhere on your preference.

Fist of War Series - You might also like these!!

フィスト・オブ・ウォー

ドイツ軍超重戦車 E-100G 型 52 口径 10.5cm 連装砲 "双頭の鷲"

●組み立て式プラスチックモデル ●キットにはE-100戦車1機分のパーツが入っています ●パッケージ裏面および写真と実際の製品は多少異なる場合がございます ●対象年齢15歳以上

UA35028  
RM47039

German Panzerkampfwagen  
E-100 Ausf. G mit 10.5cm Zwilling

DOPPELADLER



Assembling  
Plastic model kit



Fist of War®

1:35

47032-5000  
UA35018

フィスト・オブ・ウォー  
ドイツ軍駆逐戦車 E-60 "カノーネンヤークトパンツァー 1-5"

●組み立て式プラスチックモデル ●キットにはE-60戦車1機分のパーツが入っています ●パッケージ裏面および写真と実際の製品は多少異なる場合がございます ●対象年齢15歳以上

German Panzerjäger  
E-60 Jagdpanzer Kanone 12.8cm

KJPz.1-5



Assembling  
Plastic model kit



1:35

Fist of War®



# Caution - 注意



## Please read before assembling

- 1) Read through the instruction manual carefully to understand the assembly sequence.
- 2) This product is not a TOY, designed for age over 14 with a certain level of model kit experience.
- 3) Discard the unused plastic parts and plastic bags to avoid unexpected accident.
- 4) Use plastic glues, tools and paints specially designed for plastic models.
- 5) Maintain good ventilation throughout the assembly, especially while using glues and paints.
- 6) Assembly sequence may require tools such as side cutters, knives, files and drills.
- 7) This product does not include any glues, tools and paints.
- 8) This product may include small precision parts, and may have sharp edges. Be cautious for handling these parts.

### ●組立前にお読みください

1. 組立開始前に説明書を最後までよく読み、接着しない可動部分など、組立て工程をあらかじめ把握してください。
2. この製品は細かい接着接合を含みます。模型製作経験のある15歳以上の方を対象にしています。
3. 思いがけない事故等を防ぐため、切り取ったランナー、パーツを取り出したビニール袋は速やかに破棄ください。
4. 接着剤及び塗料は模型専用のものを使用し、火気や高温を避け、使用時は常に十分な換気を維持してください。
5. パーツの切り離し及び整形にはニッパー、カッター、ヤスリなど模型専用の工具を使用してください。
6. この製品に接着剤、工具及び塗料は含まれません。別途お買い求めください。
7. この製品には細かい部品が含まれます。またとがった部分がある場合があります。取り扱いにはくれぐれもご注意ください。

### ●Legend - 説明書の記号

 Instant Glue 瞬間接着剤	 Weight 重りの追加	 Make Hole 穴を開ける
 Option 選択	 No Cement 接着しない	 Decal デカール
 Cut/Remove 削る	 Bend 曲げる	 File/Sand ヤスリがけ

### ●How to apply Water-slide decals - デカールの貼り方

1. Cut off the decal from the base seat. Make sure some space left around the marks.
2. Soak the decal in lukewarm water for 10 - 30 second and take out.
3. Place the wet decal on the water-soaking paper such as kitchen paper towel.
4. Place the decal onto the preferred area of the model kit surface and slide off the mark from the sheet. Adjust the position with your wet finger tip or brush etc gently.
5. When the position is firmed, take out extra water from the mark with paper towel or cotton swab or similar soft water-soaking material.
7. Leave the deal for drying to complete cure.
8. Be careful in selecting the clear paints for over-layer coating. Some may erode the decal film.

### ●Tips for assembling - 組立上の注意

1. Cut off the parts from the tree in the most thin/fine area first to avoid snapping off.
2. Use etching saw or similar tool to cut off the small parts for optimum result.
3. Use plastic bag to cover your working space if necessary when small parts are cut off.
4. Even if the parts are snapped off, they can be repaired by gluing back together.
5. Working joints may require adjustment for optimum movement. Please use files, pin-vices, drills etc to adjust the joints while test-build stage. Be careful glue bleeding for moving area.
1. 細い部品の切り離しは、まず一番細い部分についているランナーから切り離します。
2. 細い部品の切り離しには場合によってエッチングノコなどを使用して破損を防いでください。
3. 細かい部品の切り離し時に部品が飛ぶ可能性があります。ビニール袋の中で切り離すなど工夫してください。
4. ランナー上または切り離し時に部品が折れた場合でも、部品は接着して再生することが可能です。
5. 可動部分は十分に仮組みを行い、必要に応じてヤスリやピンバイス、ドリルなどで調整を行ってください。
6. 可動部分については接着剤のはみだし及び接着順にお気を付けてください。

### ●Customer Support from Modelcollect (Global Support)

Thank you for purchasing our products. We are extremely cautious in quality control however, in case of any defective/insufficiency, please contact us for support.

Special Note: We are unable to support any defectives/insufficiency for the purchase outside our official sales net work such as in second hand, auction style, flea market, half-build.

#### ●製品サポートについて ※日本国内

この度は弊社製品をお買い上げいただきまして誠にありがとうございます。本製品はモデルコレクト社の製品を日本弊社法人または日本代理店を通じて国内販売している製品です。

製品の品質管理は十分に行っておりますが、万が一、問題がございました場合は誠にお手数ですが弊社までご連絡ください（メールまたはホームページからのメールフォームのご利用にご協力ください）。

※注意：弊社正規販売路以外（個人輸入など）、中古販売、オークション、組み立て済みなどをご購入された場合のサポートは致しかねますのであらかじめご了承ください。

※日本国内での購入・組立・不具合に関するサポートにつきましては、製品の箱に貼付のステッカーに記載の日本法人または代理店にご連絡ください。

Modelcollect Group Holdings — モデルコレクトグループホールディングス  
E-mail: [service@modelcollect.com](mailto:service@modelcollect.com) | Homepage: [www.modelcollect.com](http://www.modelcollect.com)