

Fist of War®



1/48スケールプラスチックモデル・フルコックピットディテール・SC1000爆弾1個付属

ドイツ空軍フォッケウルフ1000高速爆撃機

Focke-Wulf 1000 Fast-Bomber

ドイツ軍フォッケウルフ 1000 高速爆撃機

フォッケウルフ 1000(FW1000) はドイツ空軍の高速爆撃機で、本来の名称 (FW1000x1000x1000) は爆装重量 1 0 0 0 キロ、航続距離 1 0 0 0 キロ、最高時速 1 0 0 0 キロを意味している。

大戦末期にフォッケウルフ航空機製造株式会社の H. フォンハレムと D. キュッヒェマンにより設計され、試験と製造は連合軍の爆撃を避けるためにドイツ東部の山岳地帯で極秘裏に行われた。

この機体は単座機で対空武装を持たないが、ハインケル社製 HeS 011 ターボジェットエンジンを 2 機搭載しており、爆装投下後は敵迎撃機でも全く追いつくことができず、帰還率は運用より 1 年以上の間、100% を維持していたとも言われている。

なお、最大爆装重量は本来の性能を超えたといわれており SC1000 爆弾を機体爆弾倉内に格納した状態でも翼下にさらに数発の SC500 爆弾を搭載した機体もあったと言われているが、写真等の物証は現在まで発見されていない。(フィスト・オブ・ウォー®より)

German Focke-Wulf 1000 Fast-Bomber

The Focke-Wulf 1000 was a twin-jet bomber project for the Luftwaffe, designed by the Focke-Wulf aircraft manufacturing company during the last years of the Third Reich.

The designation meant that these bombers are capable of maximum takeoff weight 1000 kg, for a range of 1000 km, at a maximum speed of 1000 km/h. The service ceiling was said to be reached as high as 13500m.

This Fast-Bomber was designed by H. von Halem and D. Küchemann and was powered by two Heinkel HeS 011 turbojet engines.

A 1000 kg bomb can be carried in the internal bomb bay located in the underneath of the center fuselage. (The story of Fist of War®)

History and Specifications

分類 /Role	高速爆撃機 Fast Bomber
原開発国 /Country	ナチスドイツ Nazi, Germany
関連戦争 /War	第二次世界大戦 World War II
設計 /Design	フォッケウルフ社 Focke-Wulf-Flugzeugbau AG
設計年 /Designed year	1945
製造 /Manufacturer	フォッケウルフ社 Focke-Wulf-Flugzeugbau AG
生産期間 /Production year	1946 ~ 1947(various theories)
総生産数 Number of Production	1580
配備期間 /Service year	1946 ~ 1947(various theories)
乗員 /Crew	1
全長 /Length	10.5m
翼長 /Span	14.0m
全高 /Height	3.75m
最大離陸重量 Max takeoff weight	12000kgs
エンジン /Power plant	2x ハインケル HeS 011 2x Heinkel-Hirth He S 011
最高速度 /Max Speed	1000km/h
航続距離 /Range	2500km
最大高度 /Service ceiling	13500m
機銃 /Guns	なし None
最大爆装 /Max Load	1000kgs(various theories)

■ 部品図
PARTS

UA48002

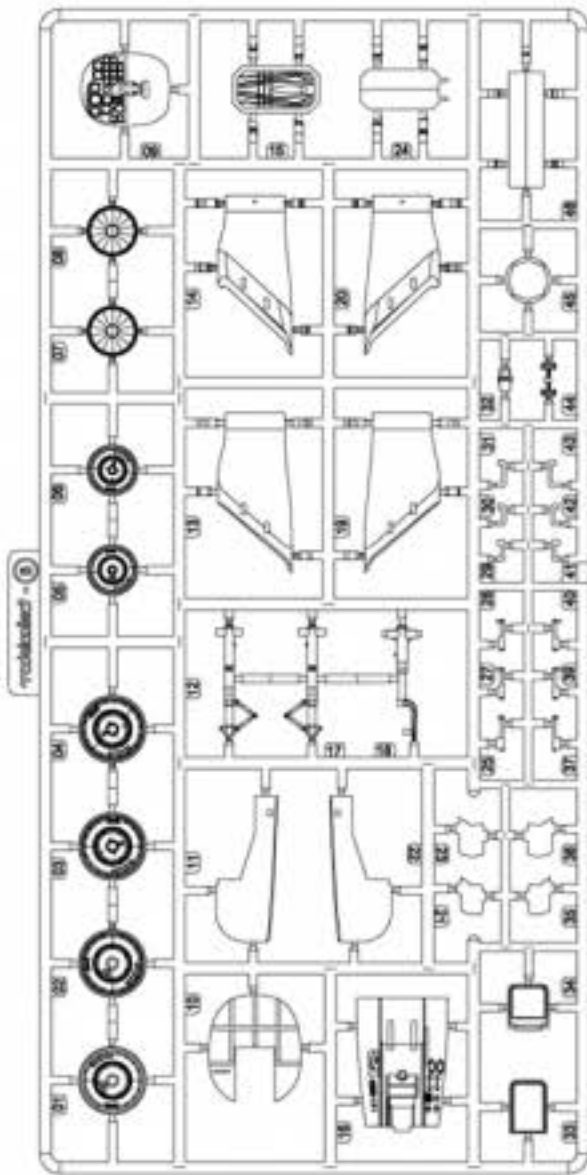

B 部品 B PARTS

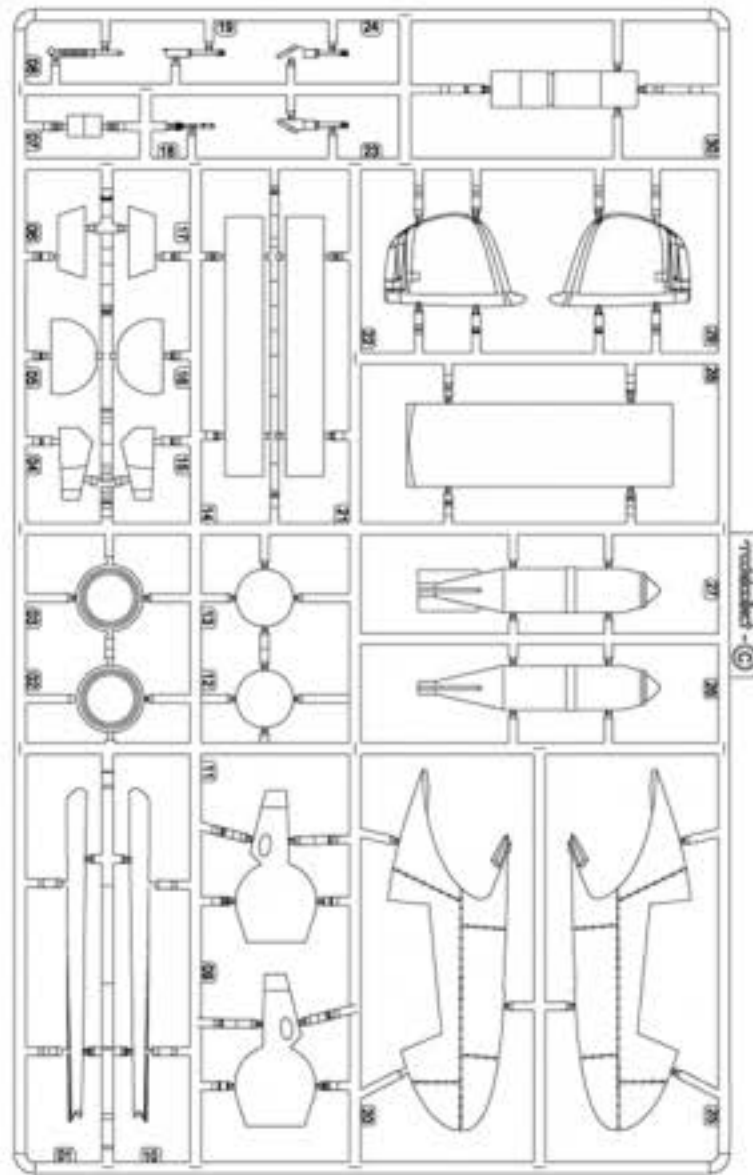

C 部品 C PARTS

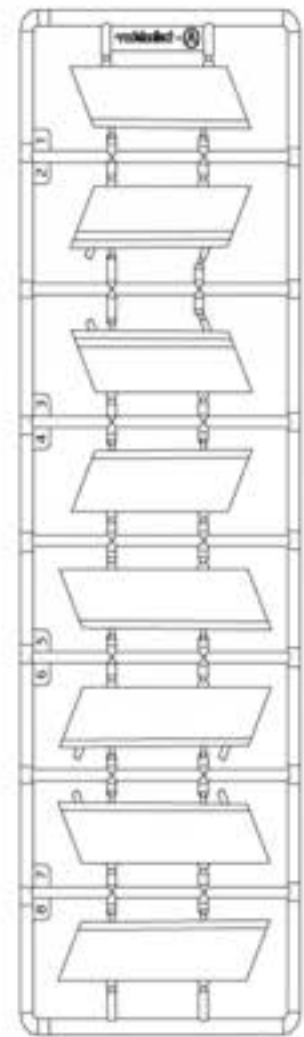

A 部品 A PARTS

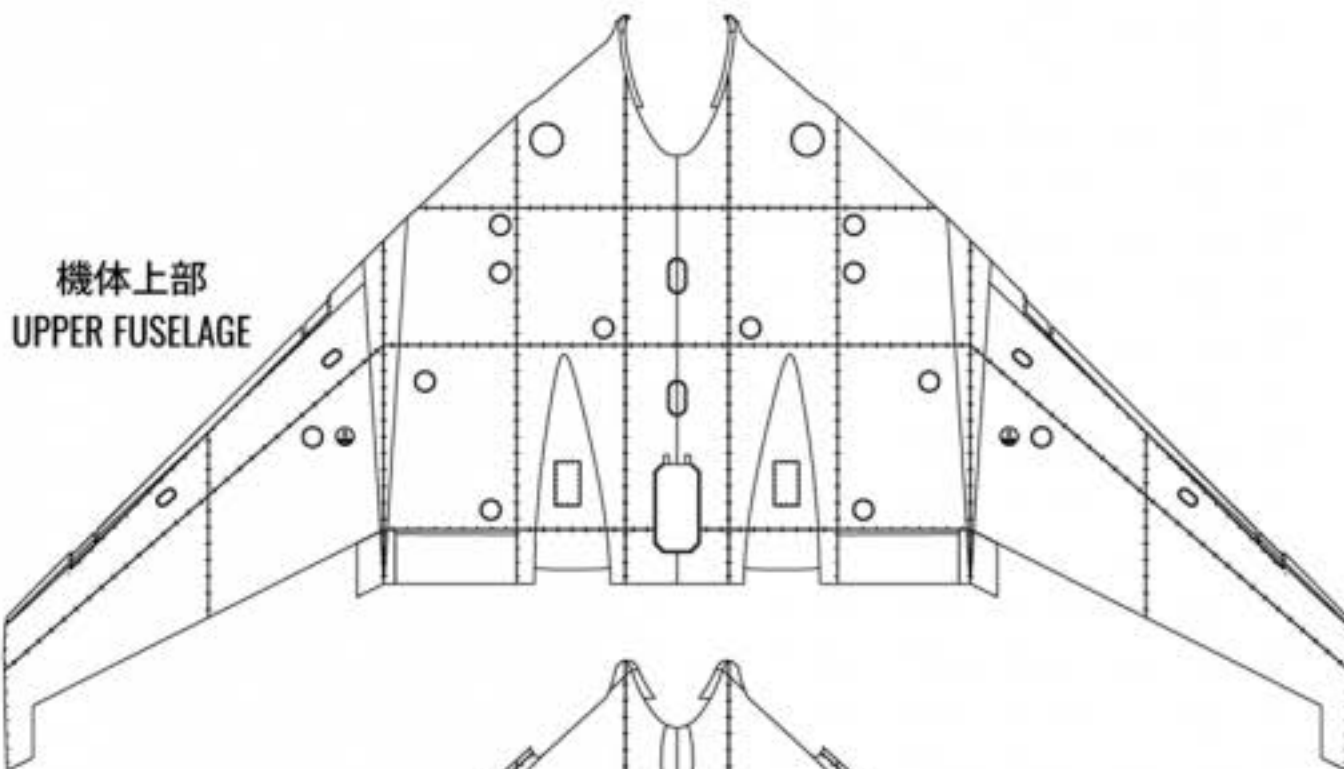

機体上部
UPPER FUSELAGE

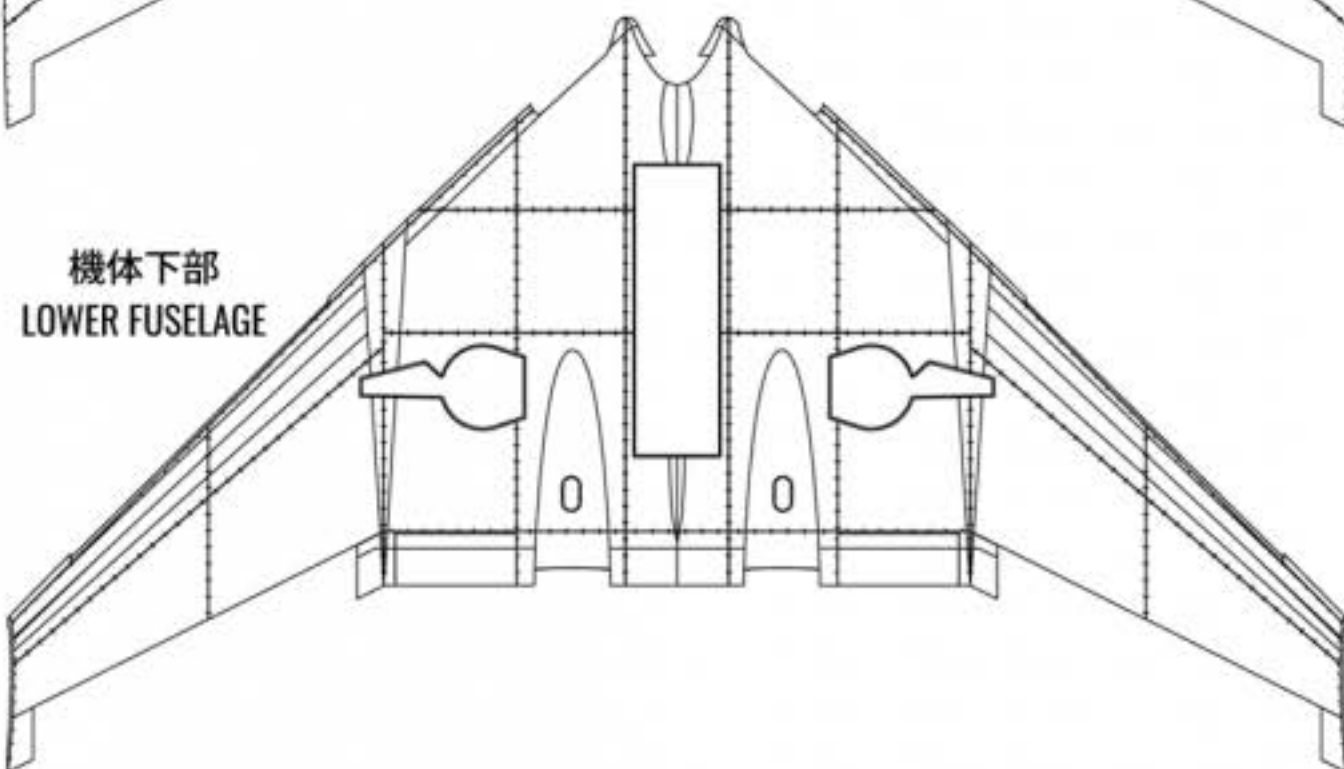

機体下部
LOWER FUSELAGE



クリア部品
CLEAR PARTS



デカール
DECAL

■ 外側フラップ
OUTER FLAPS ASSEMBLY

01

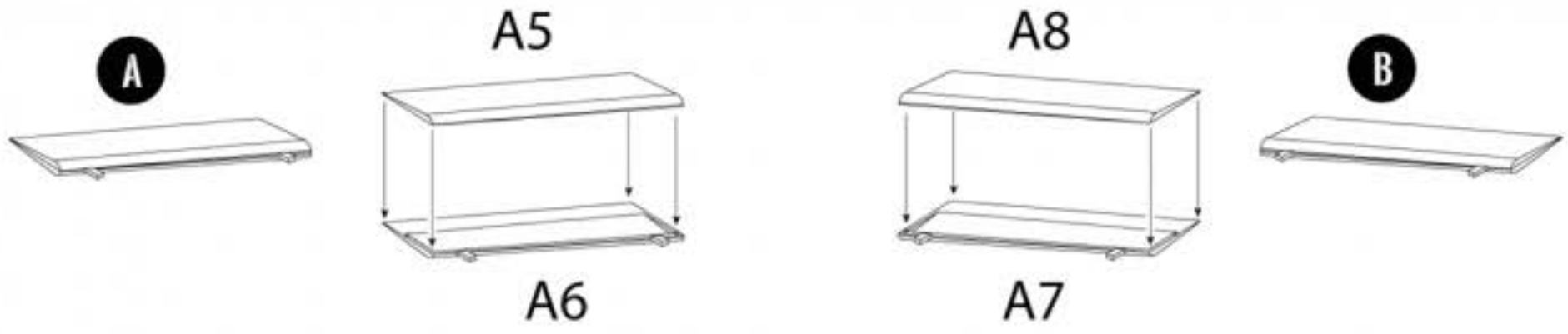

■ 内側フラップ
INNER FLAPS ASSEMBLY

02

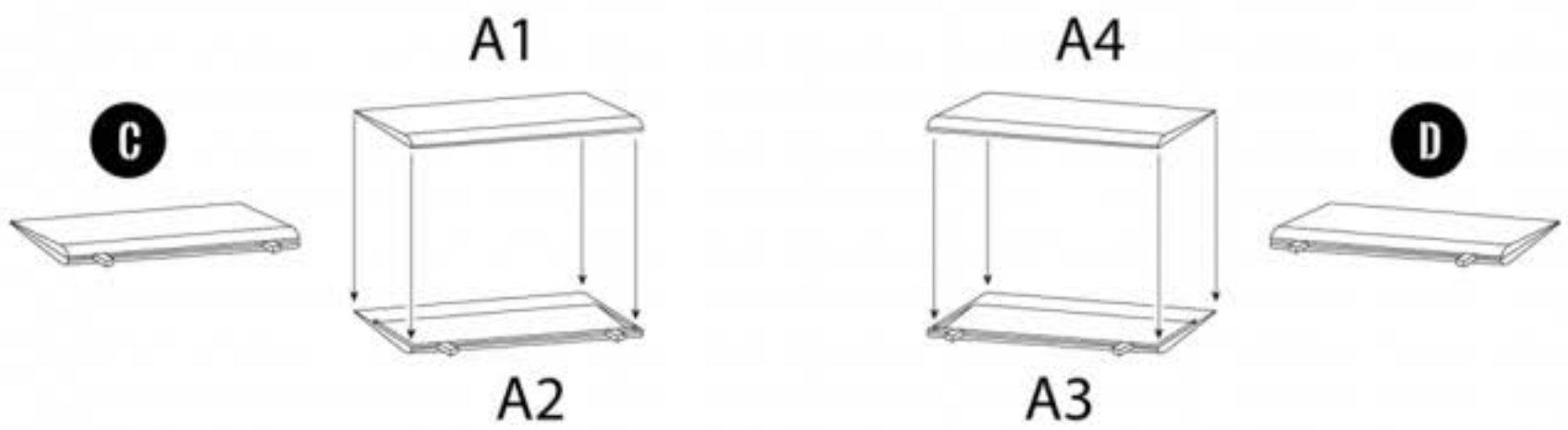

■ ジェットノズル
DEFLECTING NOZZLES ASSEMBLY

03

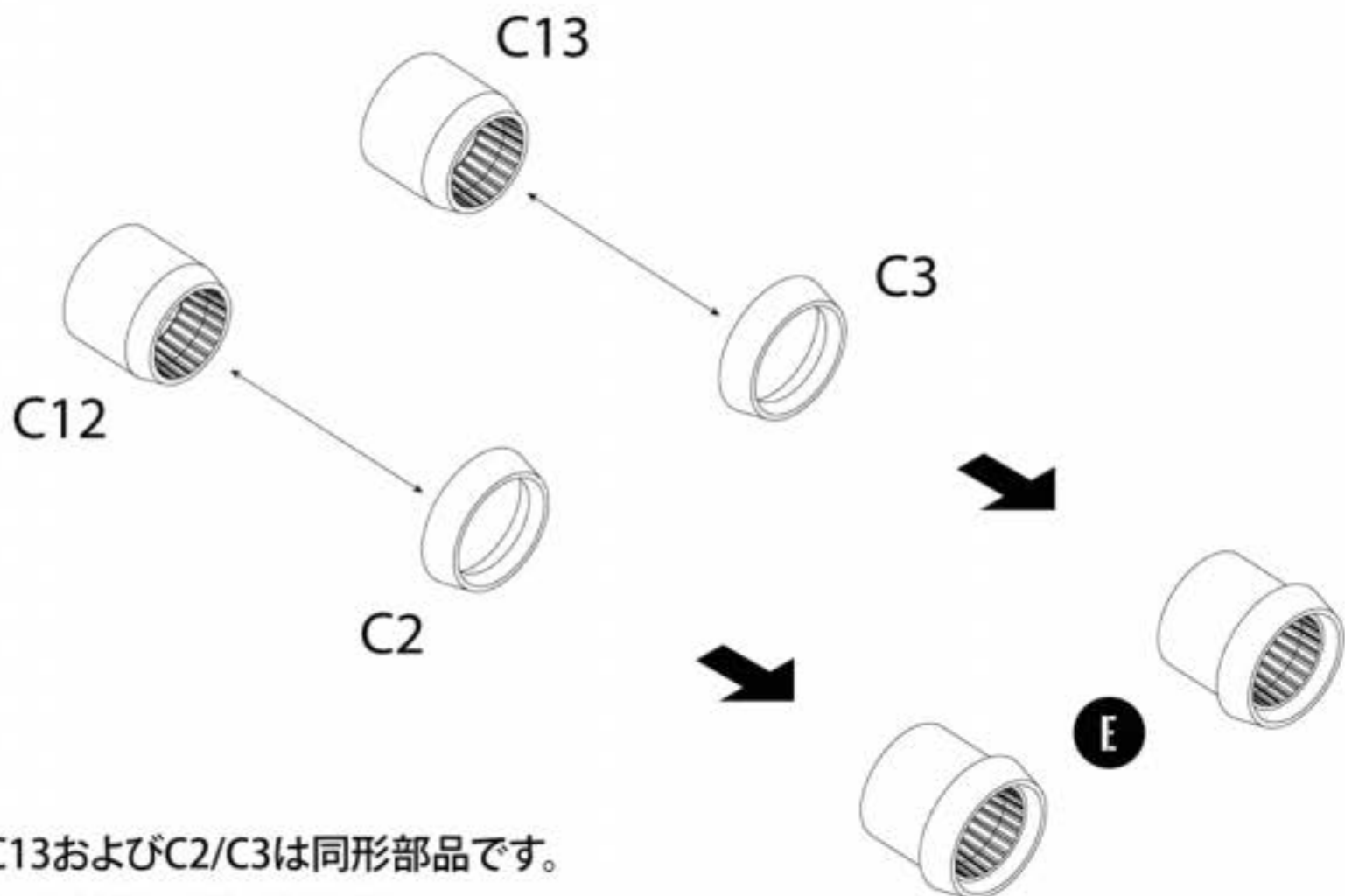

※C12/C13およびC2/C3は同形部品です。
C12/C13 AND C2/C3 PARTS ARE IDENTICAL.

ターボシャフト&エアインテーク
TURBOSHAFT AIR INTAKES ASSEMBLY

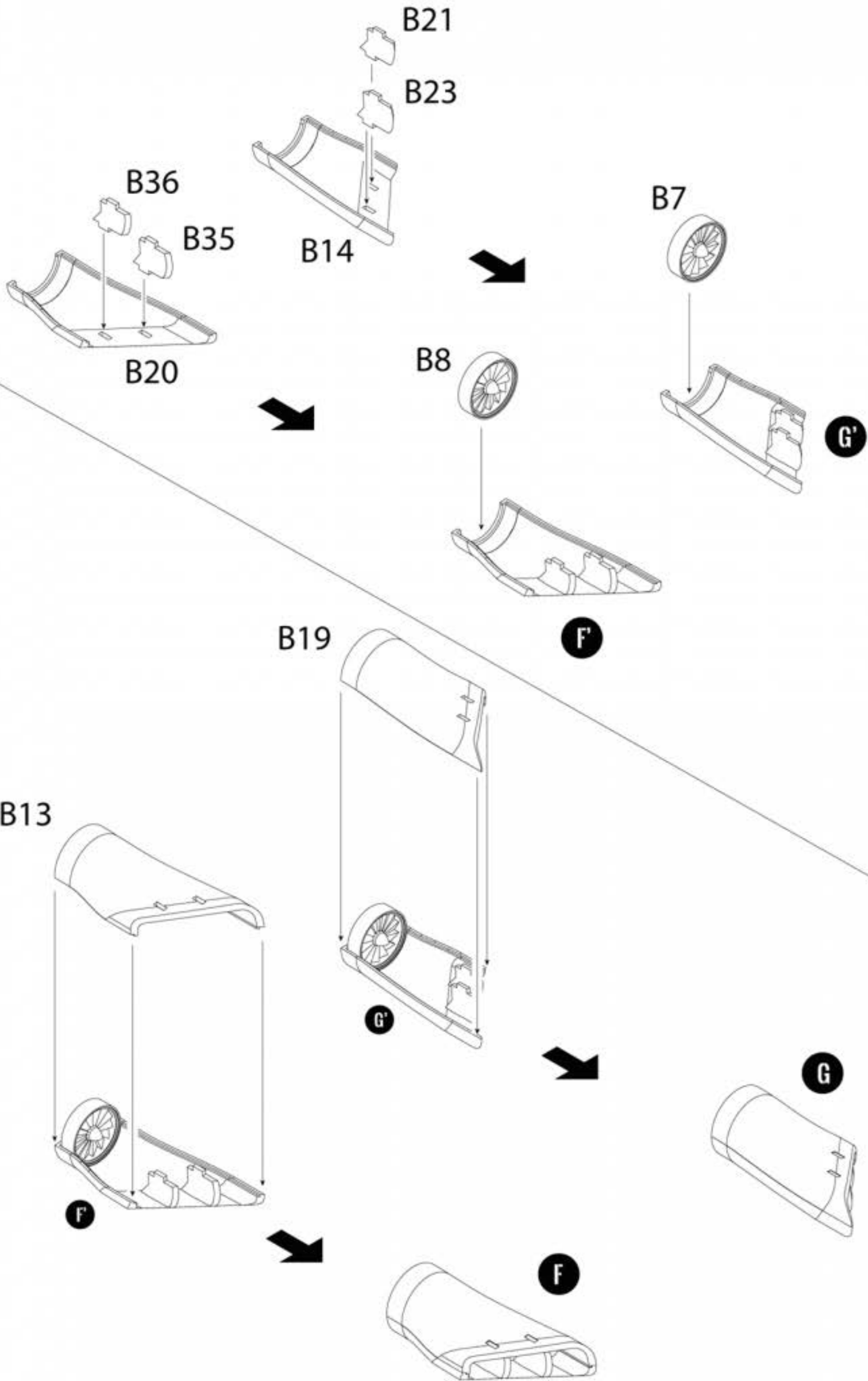

爆弾倉とフラップの取付
BOMB BAY AND ATTACHING FLAPS

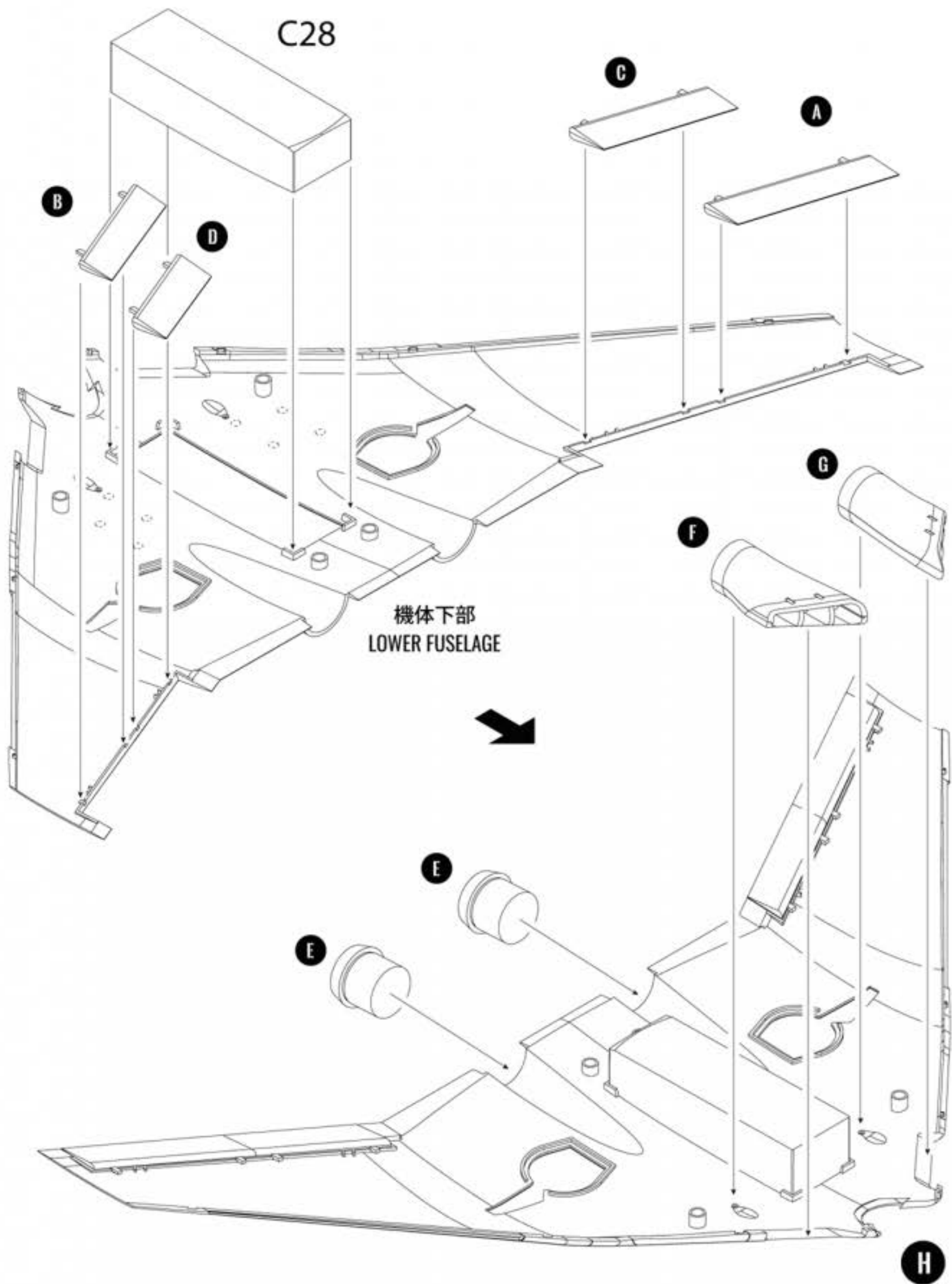

爆弾倉ハッチの取付
ATTACHING BOMB BAY HATCHES

07

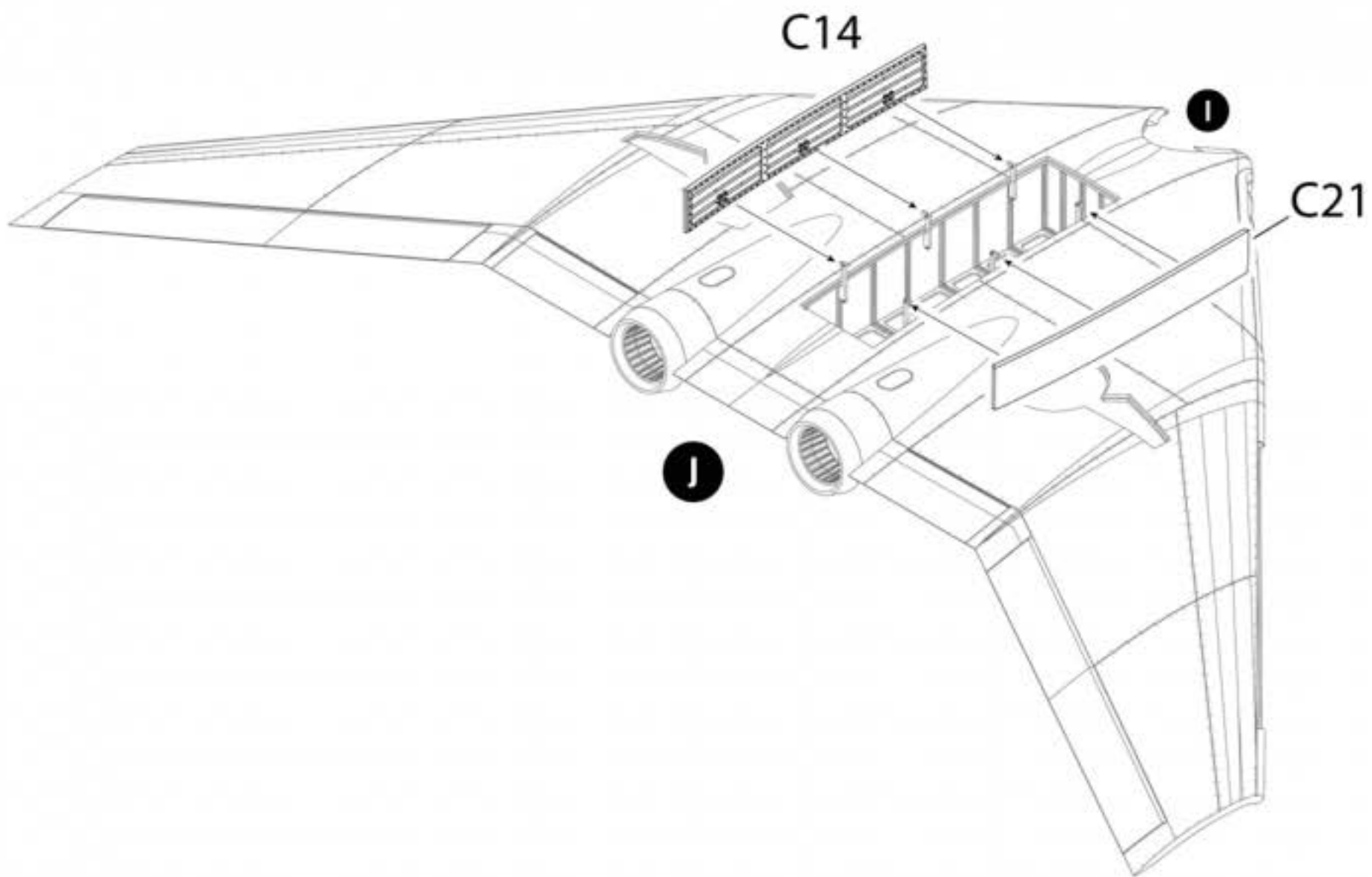

後部車輪
REAR WHEELS ASSEMBLY

08

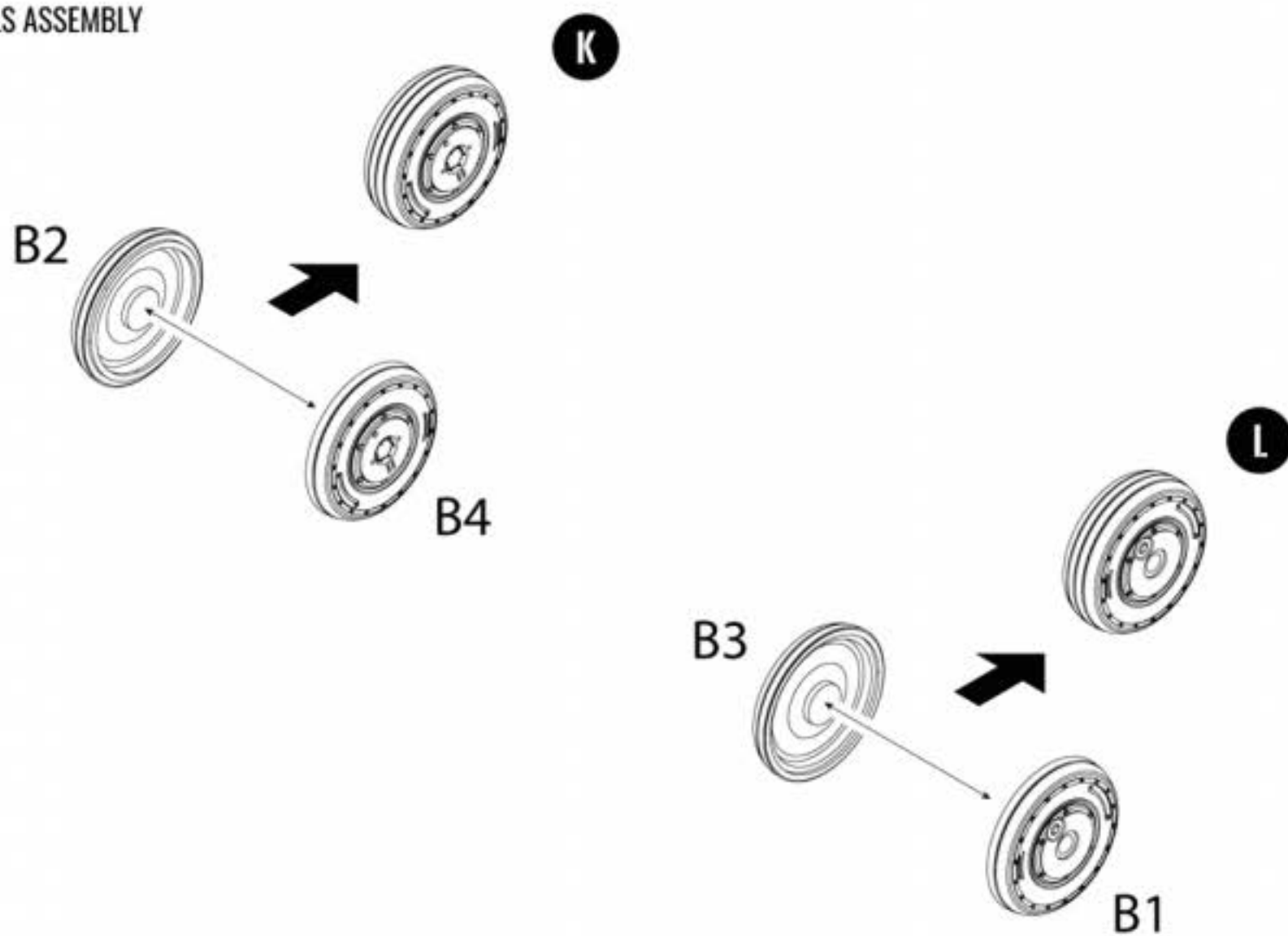

■ 後部ランディングギアの取付
ATTACHING REAR LANDING GEARS

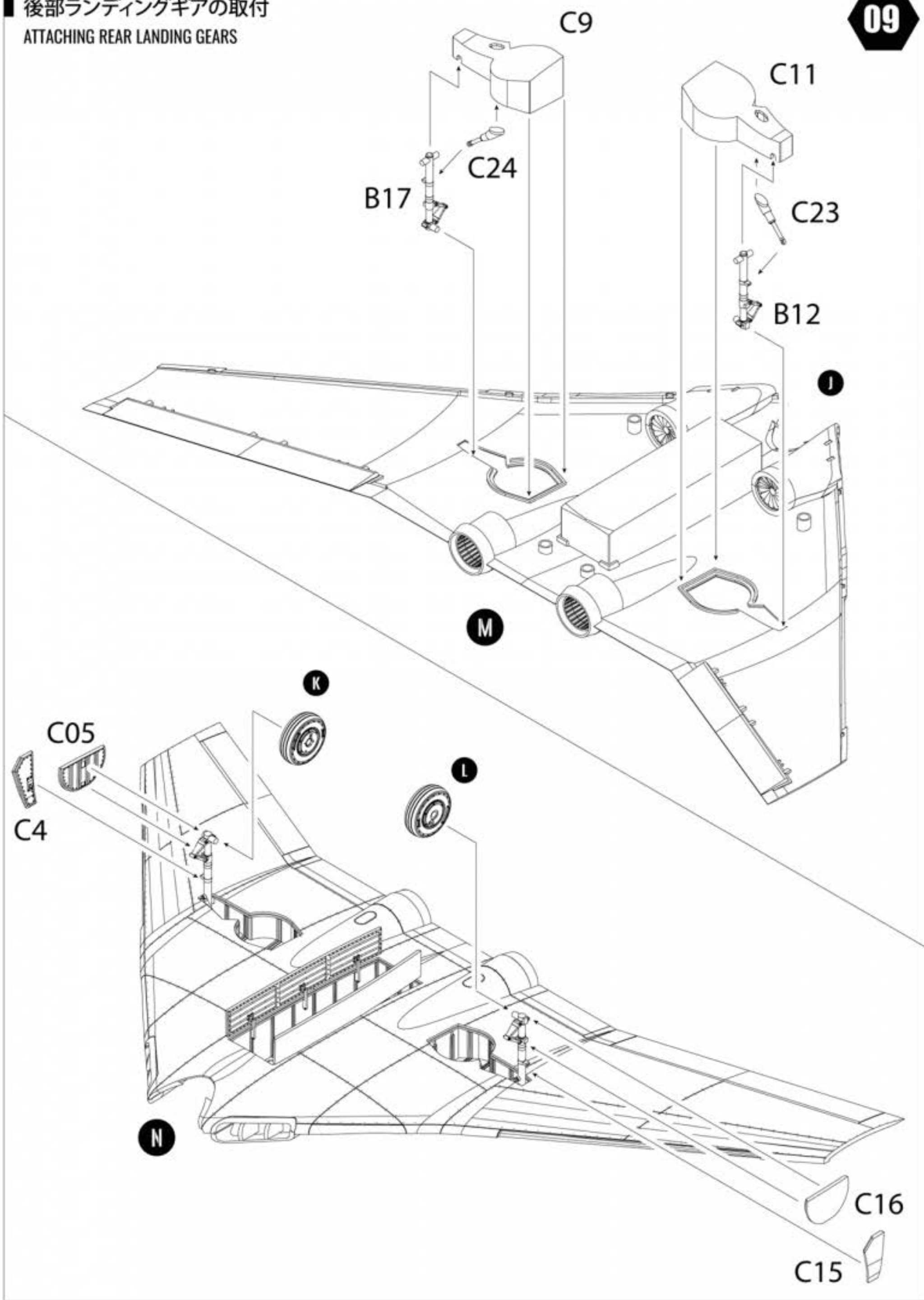

■エアブレーキの取付
AIR BRAKE ASSEMBLY

機体上部
UPPER FUSELAGE

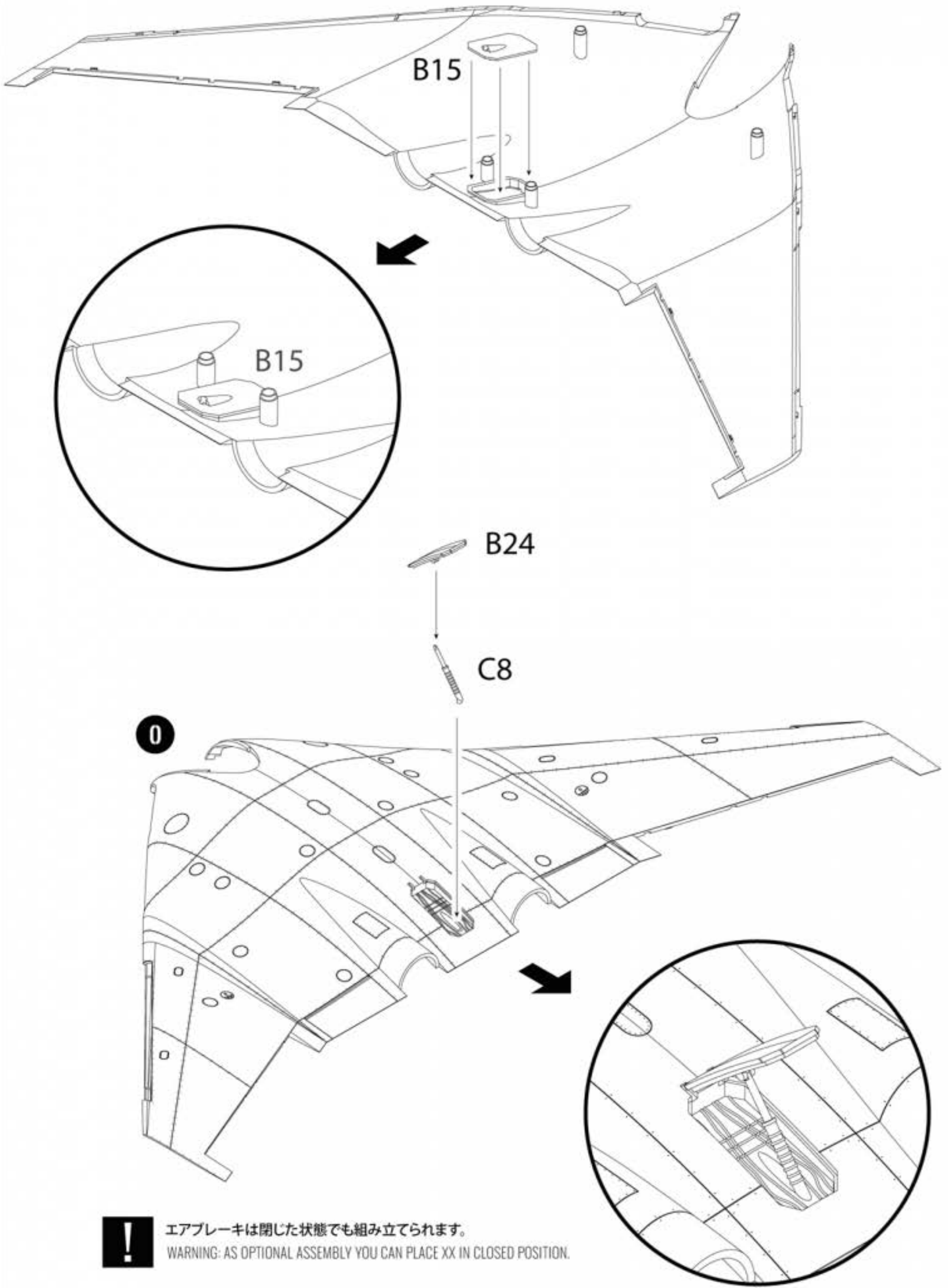

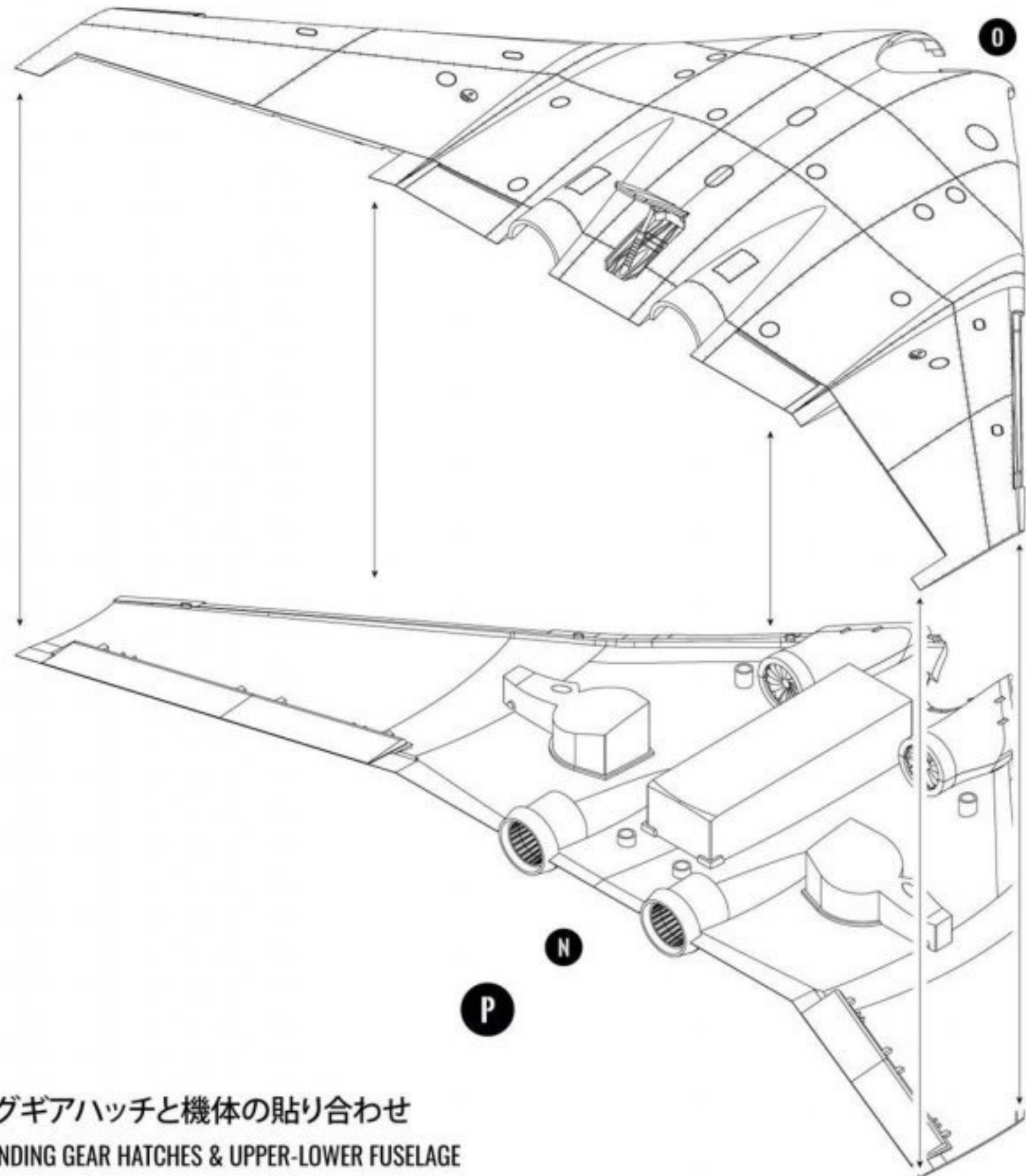
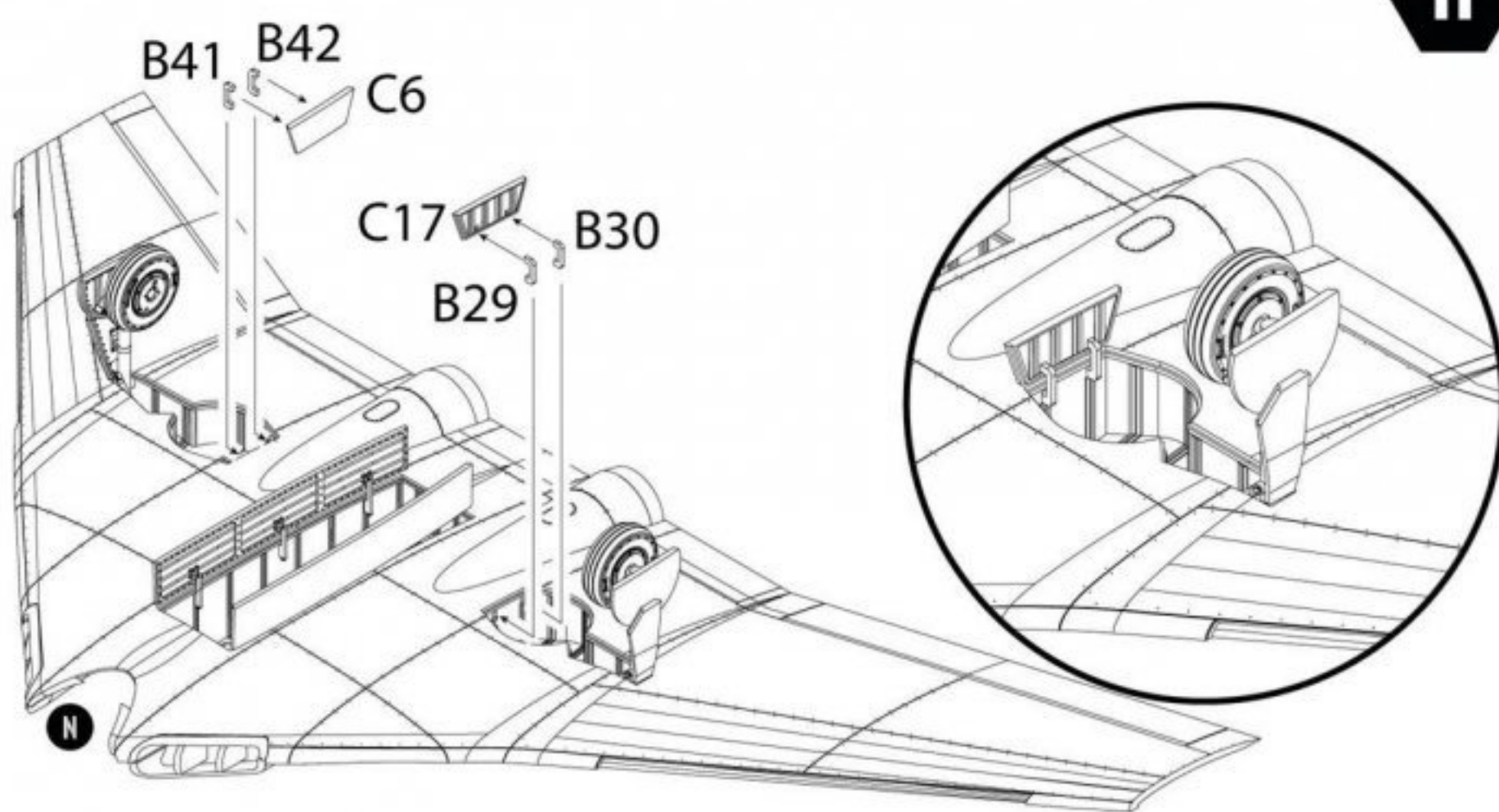

■ ランディングギアハッチと機体の貼り合わせ
ATTACHING LANDING GEAR HATCHES & UPPER-LOWER FUSELAGE

■ ウィングレットとスラットの取付

ATTACHING WINGELTS AND WINGSLATS

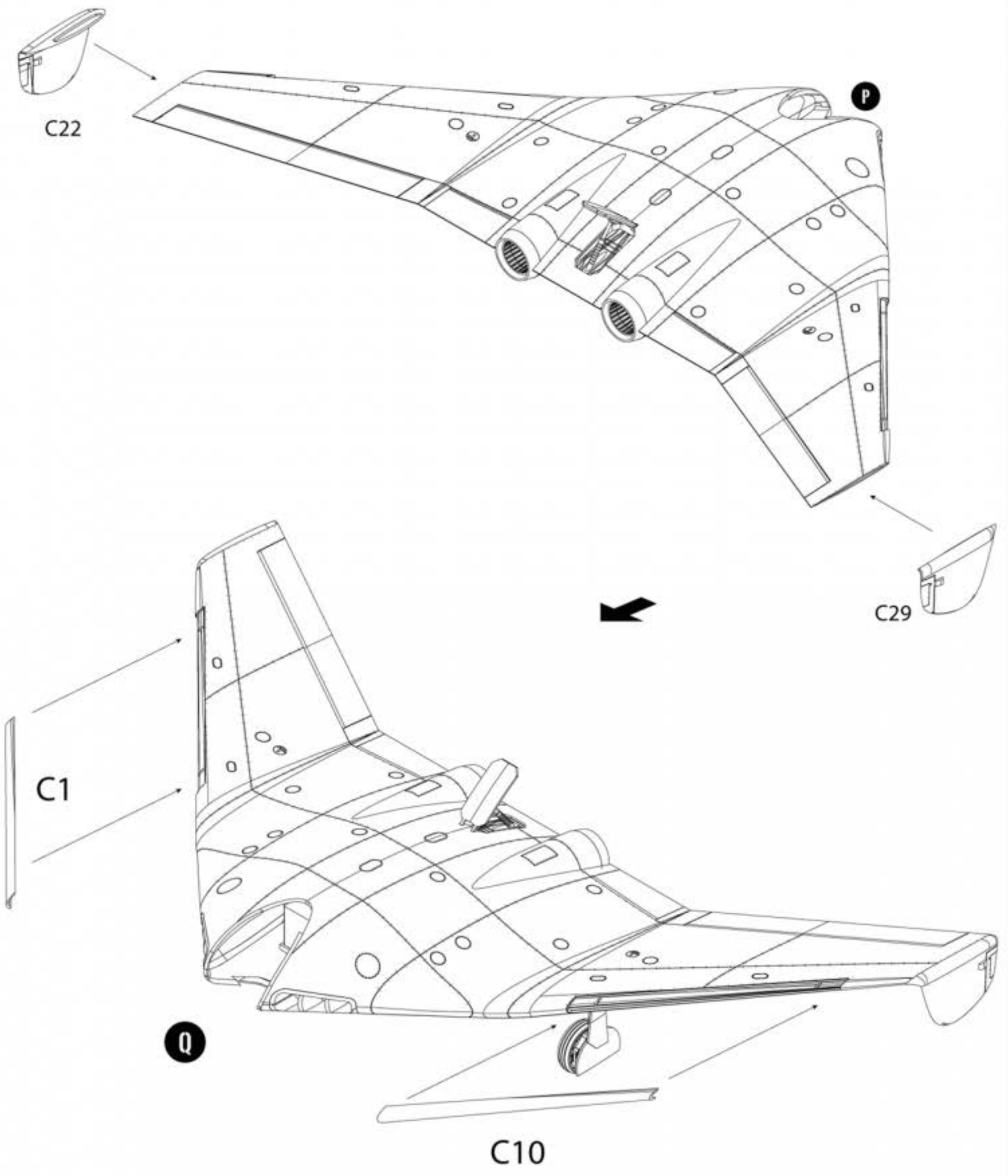

機首ランディングギアの組立

FRONT LANDING GEAR BAY

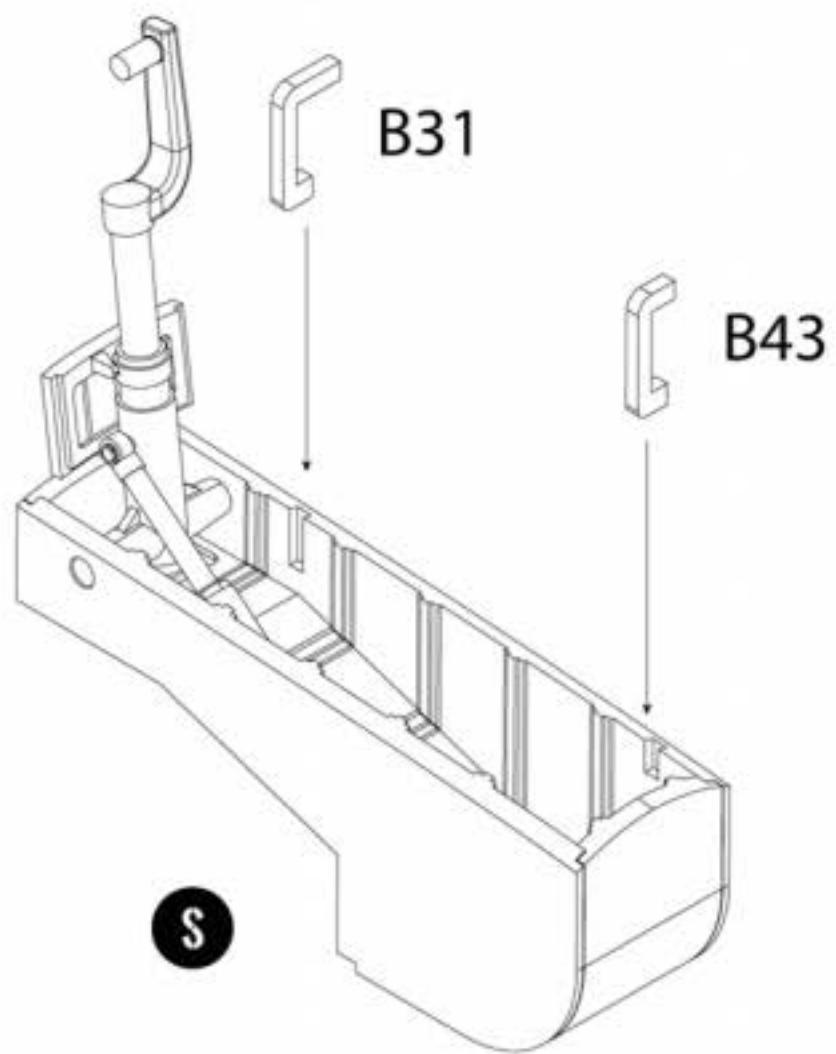
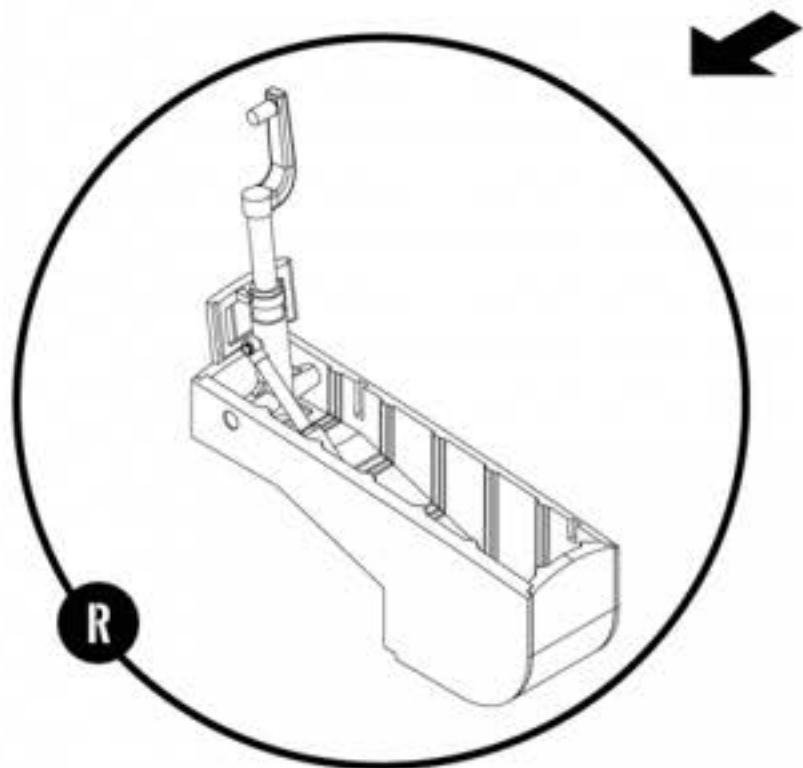
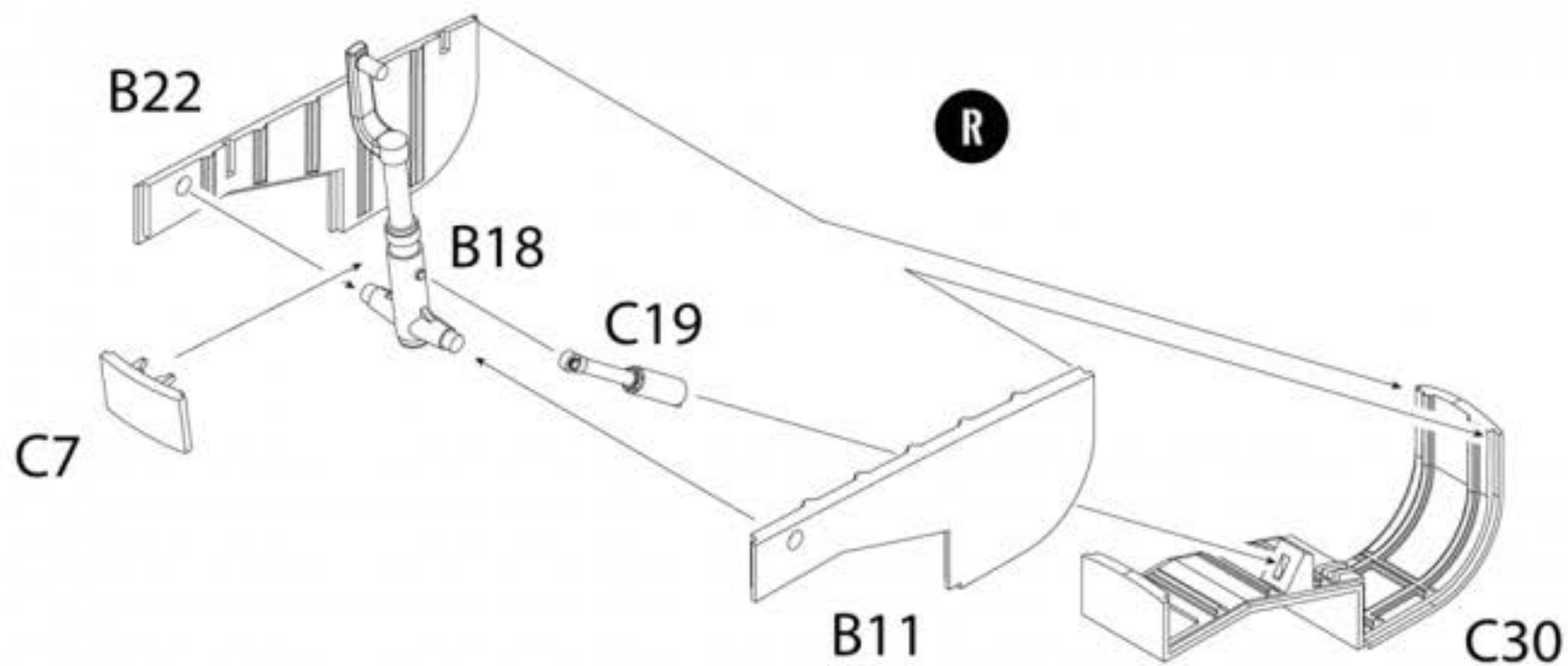

■ コックピットの組立

COCKPIT ASSEMBLY

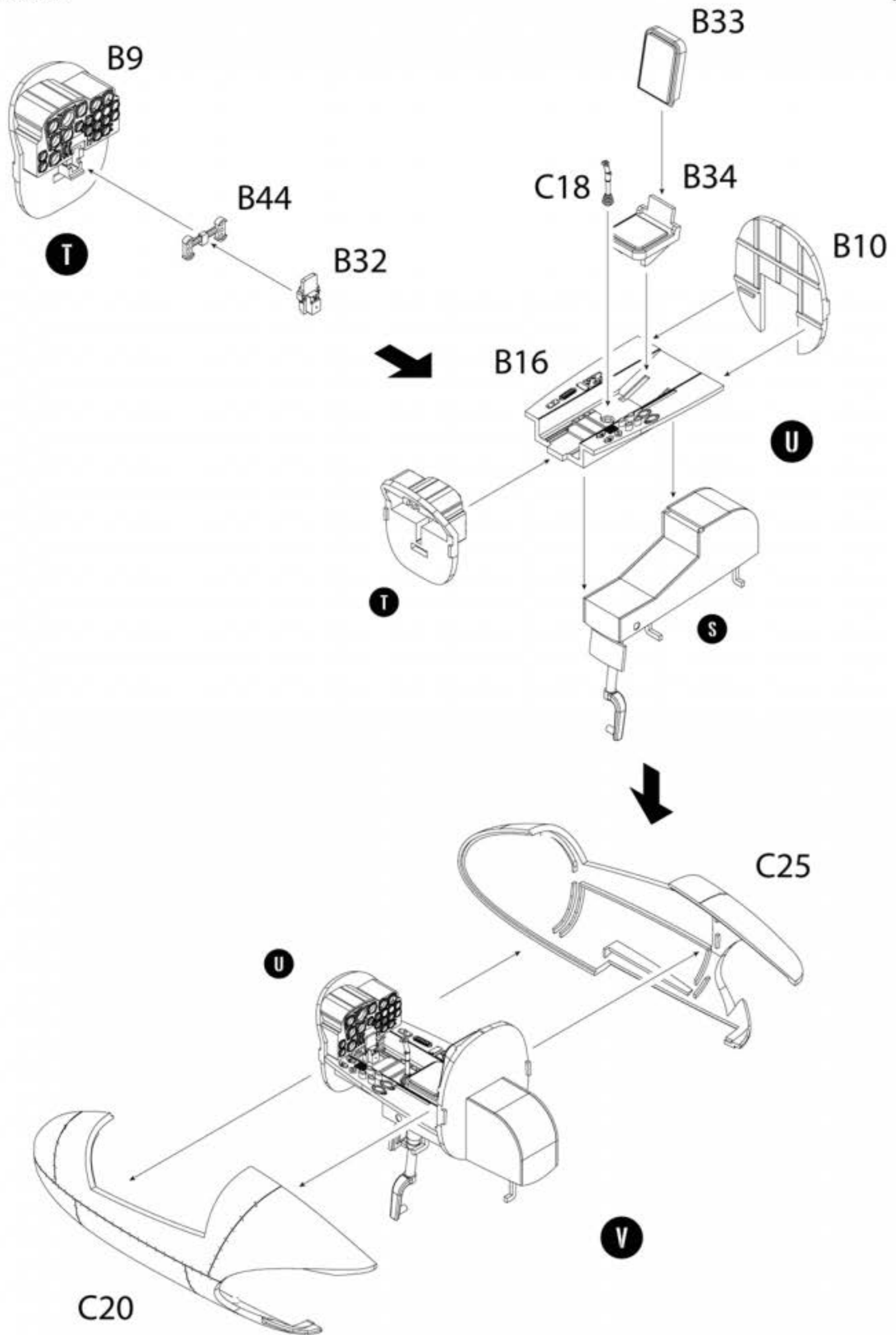

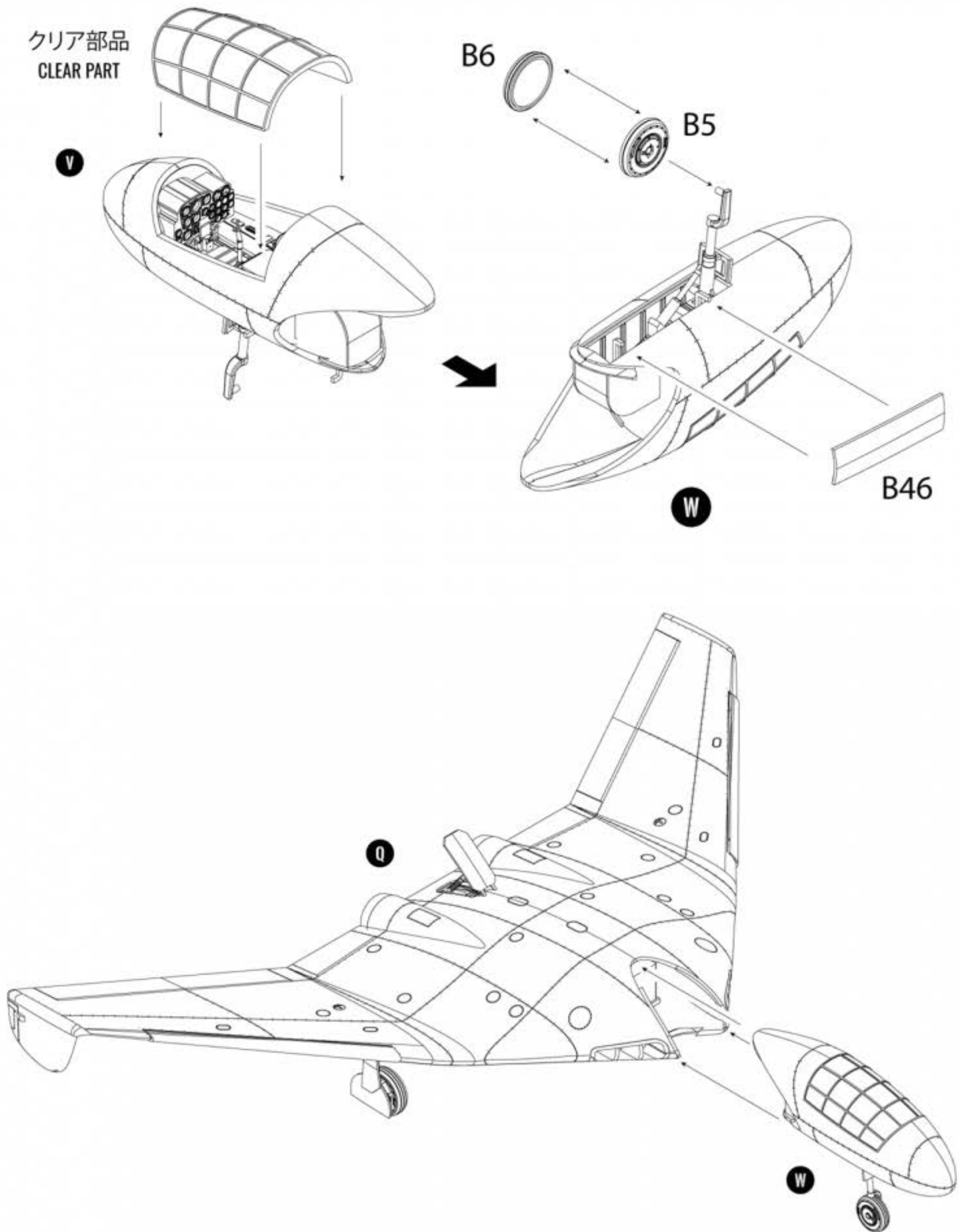

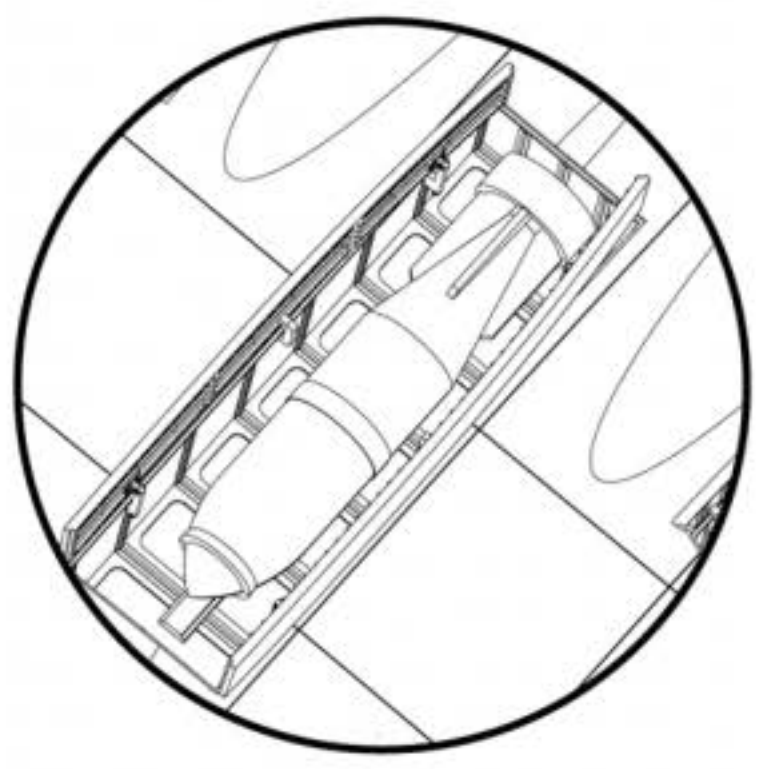
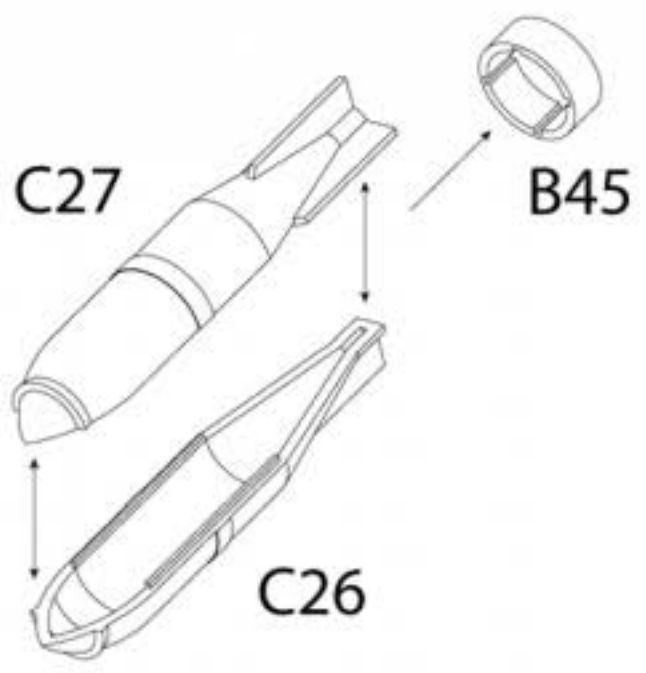
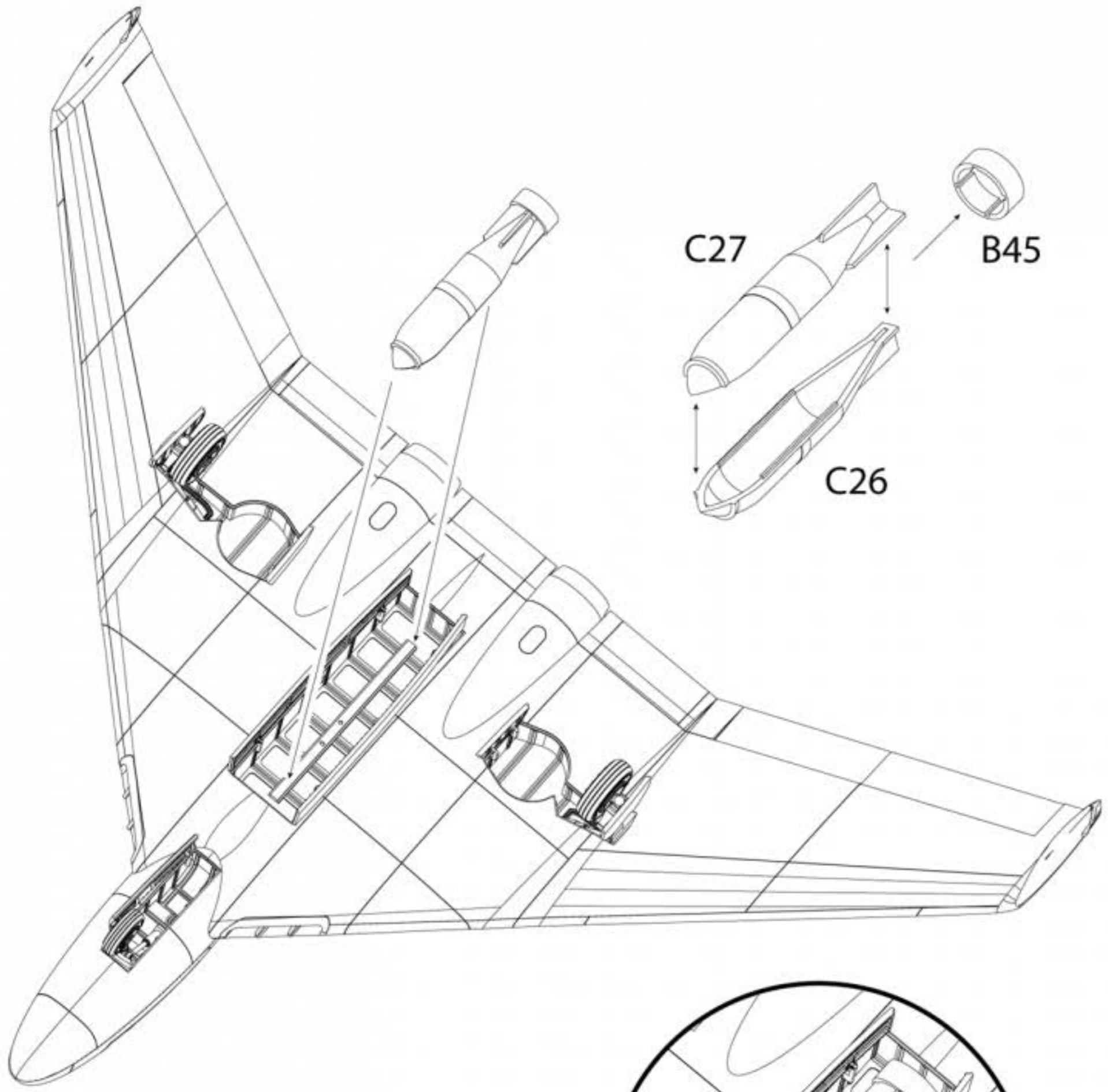

Focke-Wulf 1000 Fast-Bomber

※Paint charts are an example of paint scheme, for a reference purpose.

※Markings may be different from the decal included in this kit.



※デカールはお好みに合わせてご使用ください。

※塗装図は参考です。キットに含まれているデカールと異なる場合があります。